

FORESTER

EQUIPMENT

標準装備

メーカー装着オプション

車種	Touring	X-BREAK	Advance	SPORT
	2.0L DOHC 直噴+モーター(e-BOXER)			1.8L DOHC 直噴ターボ"DiT"
	リニアトロニック			

■ 足回り・メカニズム

タイヤサイズ	225/60R17 サマータイヤ	225/60R17 オールシーズンタイヤ	225/55R18 サマータイヤ	225/55R18 オールシーズンタイヤ
アルミホイール	ダークメタリック塗装+切削光輝	Touring用17インチ	Advance用18インチ	
	ガンメタリック塗装		X-BREAK用17インチ	
	ダークメタリック塗装			SPORT用18インチ
フロントベンチレーテッドディスクブレーキ	17インチ2ポット		16インチ2ポット	
X-MODE(2モード、ヒルディセントコントロール付)	スイッチ部:レッドオレンジ加飾			
e-アクティブシフトコントロール				
アクティブグリルシャッター				

■ 視界

LEDハイ&ロービームランプ[ヘッドランプレベライザー(オート)、ポップアップ式ヘッドランプウォッシャー付]+ステアリング連動ヘッドランプ		ブラックベゼル		
LEDフロントフォグランプ	丸型	丸型6連	丸型	角型3灯式
電動格納式リモコンドアミラー (LEDサイドターンランプ&ターンインジケータ付)	カラード	無塗装ブラック (幾何学テクスチャー)	サテンメッキ	グレーメタリック
リバーズ連動ドアミラー		注1	注1	
	ドアミラーメモリー&オート格納機能	注1	注1	

■ 操作性・計器盤・警告灯・オーディオ

パワーリヤゲート(リヤゲートロックスイッチ付)				
本革巻ステアリングホイール	シルバーステッチ	レッドオレンジステッチ、ブレイズガンメタリック加飾&レッドオレンジ加飾付	シルバーステッチ、高触感革	
ステアリングヒーター	注2			
本革巻セレクトレバー	光輝シルバー加飾付	レッドオレンジ加飾付	光輝シルバー加飾付	
ピアノブラック調シフトパネル	光輝シルバー加飾	ブレイズガンメタリック加飾	光輝シルバー加飾	
シフトブーツ	シルバーステッチ	レッドオレンジステッチ	シルバーステッチ	
マルチインフォメーションディスプレイ付メーター	Touring&Advance用	X-BREAK用(ロゴ入り)	Touring&Advance用	SPORT用
アルミパッド付スポーツペダル(アクセル、ブレーキ、フットレスト)				
フルオートエアコン(左右独立温度調整機能、後席ベンチレーション、クリーンフィルター付)	3連ダイヤルタイプ		2連ダイヤルタイプ(シルバー加飾付)	
ルーフアンテナ(シャークフィンタイプ)	カラード		グレーメタリック	

■ シート

シート材質(メイン/サイド)	撥水ファブリック/合成皮革 [グレー/ブラック] (シルバーステッチ)	防水性ポリウレタン (レッドオレンジステッチ、タグ付) 注3 注4	撥水ファブリック/合成皮革 [ブラック/ブラック] (シルバーステッチ)	ウルトラエード®/本革 (シルバーステッチ) 注4
本革シート(ナッパレザー) [ブラック or ブラウン] (シルバーステッチ)	注4 注5			
シートヒーター	運転席+助手席 後席左右	注2	3段階温度調整機能付	
運転席シートリフター(レバー式)				
運転席&助手席8ウェイパワーシート(前後スライド/前チルト/リフター/リクライニング)	注1	注1		
アクセスキー対応運転席シートポジションメモリー機能	注1	注1		
運転席シート自動後退機能	注6	注6		

■ 内装

インパネアッパートリム	シルバーステッチ	レッドオレンジステッチ	シルバーステッチ	
インパネ加飾パネル	シルバーステッチ	ブレイズガンメタリック塗装	シルバーステッチ	ブラック塗装&ウルトラエード® 表皮巻(ブラックステッチ)
			表皮巻(シルバーステッチ) 注5	
センターレイ加飾	シルバーステッチ&表皮巻(シルバーステッチ)	ブレイズガンメタリック塗装&表皮巻(ブラックステッチ)	アルミ調&表皮巻(シルバーステッチ)	アルミ調&ウルトラエード® 表皮巻(ブラックステッチ)
フロアコンソールリッド(ソフトパッドタイプ)	シルバーステッチ	レッドオレンジステッチ	シルバーステッチ	
ベンチレーショングリル加飾(ノブ部メッキ加飾付)(前席&後席)	シルバーステッチ	ブレイズガンメタリック塗装	シルバーステッチ	
メッキインナードアハンドル	シルバーステッチ	ブレイズガンメタリック塗装	シルバーステッチ	
カーゴルームランプ(リヤゲート連動)		LED		
LEDリヤゲートランプ(リヤゲート連動)				
撥水カーゴフロアボード(ラゲッジスモーザー機能付)				

■記載内容はフォレスター プロトタイプによるものです。この仕様はお断りなく変更する場合があります。



標準装備

メーカー装着オプション

車種	Touring	X-BREAK	Advance	SPORT
	2.0L DOHC 直噴+モーター(e-BOXER)			1.8L DOHC 直噴ターボ“DIT”
リニアトロニック				

■ 外装

フロントグリル	ウイング	ダークメタル塗装	無塗装ブラック (幾何学テクスチャー)	メッキ加飾付 ダークメタル塗装	ブラック塗装
	枠	ブラック塗装			
フロント6連星エンブレム		メッキ	ダークメッキ	メッキ	
フロントフォグランプカバー	ベース	無塗装ブラック(幾何学テクスチャー)			グレーメタリック塗装
	加飾	メッキ	無塗装ブラック	メッキ	グレーメタリック塗装
ドアハンドル		カラード			カラード
フロントバンパーガード(樹脂製)			レッドオレンジ加飾付	シルバー加飾付	アクセントシルバー塗装加飾付
リヤバンパーガード(樹脂製、ディフューザータイプ)			レッドオレンジ加飾付	シルバー加飾付	シルバー塗装
サイドクラッディング			レッドオレンジ加飾付	シルバー加飾付	アクセントシルバー塗装加飾付
リヤガーニッシュ		カラード	無塗装ブラック (幾何学テクスチャー)	カラード	グレーメタリック塗装
e-BOXERオーナメント(サイド、リヤ)			X-BREAK用		
ルーフレール(ロープホール付)		ブラック塗装	ブラック塗装 (レッドオレンジ加飾付)	シルバー塗装 (シルバー加飾付)	ブラック塗装 (シルバー加飾付)
ルーフスポイラー(LEDハイマウントストップランプ内蔵)			無塗装ブラック(幾何学テクスチャー)		グレーメタリック塗装
大型サンルーフ(電動スライド式)					
ピアノブラック調ビラーカバー(Bビラー&Cビラー)					
光輝ウインドゥモール					

■ 安全装備

アイサイト コアテクノロジー [プリクラッシュブレーキ/後退時ブレーキアシスト/AT誤発進抑制制御/AT誤後進抑制制御/ツアリングアシスト/全車速追従機能付クルーズコントロール/定速クルーズコントロール/車線逸脱抑制/車線逸脱警報/ふらつき警報/先行車発進お知らせ機能/青信号お知らせ機能]	注7	ECOクルーズコントロール付			
緊急時プリクラッシュステアリング	注8	注8			
アイサイトセーフティプラス(運転支援) [スバルリヤビークルディテクション(後側方警戒支援システム)/エマージェンシーレーンキープアシスト/アレイ式アダプティブドライビングビーム]	注7	注8	注8		
アイサイトセーフティプラス(視界拡張) [フロントビューモニター/スマートリヤビューミラー]	注7				
ドライバーモニタリングシステム(ジェスチャーコントロール機能付)	注7	注6	注6		

■記載内容はフォレスター プロトタイプによるものです。この仕様はお断りなく変更する場合があります。



■その他の標準装備

〈AWDシステム・定回り・メカニズム〉 ●アクティブトルクスプリットAWD〔電子制御AWD〕 ●SI-DRIVE〔2モード(I/S)〕 ●リヤ16インチベンチレーテッドディスクブレーキ ●タイロッド式タンデムブレーキブースター ●フロント&リヤスタビライザー ●アイドリングストップ(e-BOXERモデルはEVモードでエンジン停止) 〈視界〉 ●LEDリヤフォグラブ ●ウエルカムライティング ●雨滴感知オートワイパー/オートライト ●フロントワイパーデアイサー ●ヒートッドアミラー ●リヤウインドウデフォグガー ●フィン一体フロントワイパー(拡散式ウォッシャー連動 開けつ調整式) ●リヤ開けつワイパー&ウォッシャー 注9 〈操作性・計器盤・警告灯・オーディオ〉 ●プッシュオープン式フューエルリッド ●電動パーキングブレーキ 注7 ●マルチファンクションディスプレイ ●パドルシフト ●チルト&テレスコピックステアリング ●方向指示器のワンタッチ機能 ●キーレスアクセス&プッシュスタート(暗証コード式キーレスエントリー付) 注10 ●パワーウインドウ〔運転席&助手席オートアップ&ダウン(速度制御機能付)、反転装置、スイッチ照明、オフデイレイタイマー付〕 ●アンサーバック機能付電波式リモコンドアロック ●集中ドアロック&リヤゲートロック(オートドアロック・アンロック機能付) ●半ドア表示モニター ●ツイントリップメーター ●イモビライザー(盗難防止用エンジン始動ロックシステム) 注11 ●盗難警報装置(アラーム表示機能付) 注11 ●全席シートベルト未装着ウォーニングランプ&ブザー ●リヤシートリマインダー ●オーディオリモートコントロールスイッチ ●6スピーカー(フロント4+リヤ2) 〈シート〉 ●フロントシート(バックポケット(マルチポケットタイプ)) ●ワンタッチフォールディング機能付6:4分割可倒式リヤシート ●リヤシートリクライニング ●リヤシートセンターアームレスト(カップホルダー付) ●可倒式&上下調整式フロントシートヘッドレスト ●リヤシートヘッドレスト 〈内装〉 ●フロント&リヤドアアームレスト(ソフトパッドタイプ) ●USB電源(フロント2+リヤ2) 注7 ●オーバーヘッドコンソールボックス(シャワーライト付) ●パワーウインドウスイッチ(メッキ加飾付) ●フロント&リヤ大型ドアポケット(ボトルホルダー付) ●前席カップホルダー(2ヶ) ●セントアトレイ ●グローブボックス(照明付) ●フロアコンソールボックス ●DC12V/120W電源ソケット(インパネ、コンソールボックス、カーゴルーム) ●エクステンション付サンバイザー(運転席&助手席) ●運転席・助手席パニティミラー(照明付) ●LEDルームランプ(オフデイレイ、ドア連動) ●LEDスポットマップランプ ●フロントドアカーテシーランプ ●アシストグリップ(前席左右+後席左右) ●リヤ左右席コートフック ●カーゴフック(4ヶ) ●カーゴサイドフック(4ヶ) ●リヤゲートフック ●カーゴアッパーフック(2ヶ) ●カーゴフロアマルチボックス(Touring、X-BREAK、Advanceはe-BOXER用) 〈外装〉 ●アルミ製フロントフード&フェンダー ●UV&IR(赤外線)カット機能付フロントガラス ●UVカット機能付フロントドアガラス ●UVカット機能付濃色ガラス(リヤドア、リヤクォーター、リヤゲート) ●フロアアンダーカバー ●LEDライセン斯拉ンプ ●マフラーカッター(Touring、X-BREAK、Advance:シングル/SPORT:デュアル) 〈安全装備〉 ●サイドビューモニター 注7 ●デュアルSRSエアバッグ ●SRSサイドエアバッグ+SRSカーテンエアバッグ ●運転席SRSニーエアバッグ ●歩行者保護エアバッグ 注12 ●オートピークルホールド ●EBD(電子制御制動力配分システム)付4センサー4チャンネルABS ●VDC[ピークルダイナミクスコントロール] ●アクティブトルクベクタリング ●エマージェンシーストップシグナル ●LEDハイマウントストップランプ ●ブレーキオーバーライド(ブレーキ操作優先制御) ●セーフティブレーキペダル ●セーフティフィットレスト ●ダブルプリテンション&フォースリミッター(運転席は可変フォースリミッター)付フロント3点式ELRシートベルト(ロックングタンク付) ●リヤ全席3点式ELRシートベルト(左右席はプリテンション&フォースリミッター&ロックングタンク付) ●i-Sizeチャイルドシート対応ISOFIXリアアンカレッジ&トップテザーアンカレッジ(リヤ左右席) 注13 ●フロントシートベルト・ショルダーアジャスター&シート一体アンカー ●リヤドアチャイルドプルーフ ●車両接近通報装置(SPORT除く)

注1:リパース連動アミラー、ドアミラーメモリー&オート格納機能、運転席&助手席8ウェイパワーシート、アクセスキー対応運転席シートポジションメモリー機能はセットで装着されます。注2:ステアリングヒーターとシートヒーター(後席左右)はセットで装着されます。注3:防水シートは表皮にポリウレタンを使用し、水が素材に浸透しにくくなっています。100%防水ではありません。残った水分や汚れは定期的に拭き取りご使用ください。また、あくまでシート表皮に防水素材を採用しているため、機構部等の防水を保障するものではありません。注4:防水シート及び本革シートは、シートの側面と背面及びヘッドレストなどに合成皮革を使用しています。注5:本革シートを選択した場合、インパネ加飾パネルは「表皮巻(シルバーステッチ)」に変更となります。注6:運転席シート自動後退機能とドライバーモニタリングシステムはセットで装着されます。注7:アイサイト コアテック/ロジック、アイサイト セーフティプラス、サイドビューモニター、ドライバーモニタリングシステム、電動パーキングブレーキ、USB電源のご使用については取扱説明書に重要な注意事項が記載されており、必ずお読みください。注8:緊急時ブリアクセスステアリングとアイサイトセーフティプラス(運転支援)はセットで装着されます。注9:Rレンジの時は連動ワイパーとなります。注10:植え込み型心臓ペースメーカー等の機器をご使用の方は、電波により医療用電気機器に影響を及ぼすおそれがあります。詳しくは販売店にお問い合わせいただくか、取扱説明書をお読みください。注11:国土交通省認可品です。注12:歩行者保護エアバッグが正常に作動しないおそれがありますので、字光式ナンバープレートは装着しないでください。注13:SUBARU純正チャイルドシートをご用意しています。ご購入、ご使用に際しては販売店にお問い合わせください。チャイルドシートはリヤ左右席でご使用ください。

■Ultrasuede®、ウルトラスエード®は東レ株式会社の登録商標です。 ■SPORTのスペアタイヤはテンポラリースペアタイヤ(応急用スペアタイヤ)です。Touring、X-BREAK、Advanceはスペアタイヤの替わりにタイヤパンク修理キットが搭載されます。

■メーカー装着オプション組み合わせ表

標準装備

メーカー装着オプション

グレード オプションコード	Touring						X-BREAK				
	AD	AE	CE	EE	EI	QI	BD	BE	LE	QE	QI
運転席&助手席8ウェイパワーシート+											
運転席シートポジションメモリー機能+リパース連動ドアミラー+ ドアミラーメモリー&オート格納機能											
ステアリングヒーター&シートヒーター(後席左右)											
パワーリヤゲート											
アイサイトセーフティプラス(運転支援)&緊急時ブリアクセスステアリング											
アイサイトセーフティプラス(視界拡張)											
ドライバーモニタリングシステム&運転席シート自動後退機能											
ルーフレール	*1	*1	*1	*1	*1	*1					

グレード オプションコード	Advance						SPORT			
	OE	PE	PI	PS	KI	KS	OE	PE	PI	KI
運転席&助手席8ウェイパワーシート+										
運転席シートポジションメモリー機能+リパース連動ドアミラー+ ドアミラーメモリー&オート格納機能										
ステアリングヒーター&シートヒーター(後席左右)										
パワーリヤゲート										
大型サンルーフ										
本革シート(ナッパレザー)				*2		*2				
アイサイトセーフティプラス(運転支援)&緊急時ブリアクセスステアリング										
アイサイトセーフティプラス(視界拡張)										
ドライバーモニタリングシステム&運転席シート自動後退機能										
ルーフレール	*1	*1	*1	*1	*1	*1	*1	*1	*1	*1

*1:ルーフレールを選択できます。オプションコードは変わりません。 *2:ブラックまたはブラウンから選択できます。

■記載内容はフォレスター プロトタイプによるものです。この仕様はお断りなく変更する場合があります。



FORESTER

SPECIFICATIONS

	Touring	X-BREAK	Advance	SPORT
車種	2.0L DOHC 直噴+モーター (e-BOXER)			1.8L DOHC 直噴ターボ*“DIT”
	AWD(常時全輪駆動)			
	リニアトロニック			

■ 寸法・重量・定員

全長×全幅(mm)	4640×1815				
全高(mm)	1715 注1	1730		1715 注1	
室内長(mm)*	2110 注2			2100	
室内幅×室内高(mm)*	1545×1270			1545×1270 注3	
ホイールベース(mm)	2670				
トレッド[前/後](mm)	1565/1570				
最低地上高(mm)*	220				
車両重量(kg)	注4	1620<1640>	1630<1640>	1640<1660>	1570<1590>
乗車定員(名)	5				
車両総重量(kg)	注4	1895<1915>	1905<1915>	1915<1935>	1845<1865>

■ 性能

最小回転半径(m)	5.4			
燃料消費率(km/L)(社内測定値)◆JC08モード		18.6		16.5
燃料消費率(km/L)(社内測定値)◆WLTCモード		14.0		13.6
市街地モード(WLTC-L)		11.2		10.3
郊外モード(WLTC-M)		14.2		14.3
高速道路モード(WLTC-H)		16.0		15.2
主要燃費向上対策	アイドリングストップ装置/筒内直接燃料噴射装置/電動パワーステアリング/可変バルブタイミング/充電制御/自動無段変速機/ロックアップ機構付トルクコンバーター ハイブリッドシステム			

■ ステアリング・サスペンション・ブレーキ

ステアリング歯車形式	ラック&ピニオン式
ステアリングギヤ比	13.5:1
サスペンション[前輪/後輪]*	ストラット式独立懸架/ダブルウィッシュボーン式独立懸架
主ブレーキ形式	2系統油圧式(倍力装置付)
ブレーキ[前/後]	ベンチレーテッドディスク/ベンチレーテッドディスク
駐車ブレーキ形式(後2輪制動)	電気式

■ エンジン

	FB20	CB18
型式・種類	水平対向4気筒	
	2.0L DOHC 16バルブデュアルAVCS 直噴	1.8L DOHC 16バルブデュアルAVCS 直噴ターボ*“DIT”
内径×行程(mm)	84.0×90.0	80.6×88.0
総排気量(cc)	1995	1795
圧縮比*	12.5	10.4
最高出力[ネット][kW(PS)/rpm]	107(145)/6000	130(177)/5200-5600
最大トルク[ネット][N・m(kgf・m)/rpm]	188(19.2)/4000	300(30.6)/1600-3600
燃料供給装置	筒内直接燃料噴射装置	
燃料タンク容量(L)	48	63
燃料種類	無鉛レギュラーガソリン	

■ モーター

型式・種類	MA1・交流同期電動機	—
最高出力[kW(PS)]	10(13.6)	—
最大トルク[N・m(kgf・m)]	65(6.6)	—

■ 記載内容はフォレスター プロトタイプによる開発目標値です。この内容はあくまでも認可申請予定値であり、正式認可後は変更になる可能性があります。



FORESTER

SPECIFICATIONS

	Touring	X-BREAK	Advance	SPORT
車種	2.0L DOHC 直噴+モーター (e-BOXER)			1.8L DOHC 直噴ターボ“DIT”
	AWD(常時全輪駆動)			
	リニアトロニック			

■ 動力用主電池

種類	リチウムイオン電池	—
個数	32	—
接続方式	直列	—
容量(Ah)	4.8	—

■ トランスミッション

変速機形式	リニアトロニック(マニュアルモード付) 前進無段 後退1速	
変速比(第1速~第7速/第8速)	3.600~0.512 [マニュアルモード時 1速3.552/2速1.892/3速1.474/ 4速1.228/5速1.024/6速0.852/7速0.682] 注5	4.065~0.502 [マニュアルモード時 1速4.065/2速2.600/ 3速1.827/4速1.377/5速1.061/ 6速0.836/7速0.667/8速0.559] 注5
変速比(後退)	3.687	4.378
減速比	3.900	

*社内測定値および社内型式名(方式名)

注1:ルーフレール装着車は+15mmとなります。 注2:ドライバーモニタリングシステム装着車は室内長が-10mmとなります。 注3:大型サンルーフ装着車は室内高が-10mmとなります。
注4:〈〉内はメーカー装着オプションを組み合わせる装着した場合の車両重量/車両総重量の最大値です。各オプション組み合わせ装着の車両重量/車両総重量は販売店にお問い合わせください。
注5:マニュアルモード時の各変速ポジションにおける代表的な変速比です。

◆燃料消費率は定められた試験条件のもとでの数値です。したがって、実際の走行時には、気象、道路における交通の混雑の状態、運転方法に応じて燃料消費率が異なってきます。

◆WLTCモードは、市街地、郊外、高速道路の各走行モードを平均的な使用時間配分で構成した国際的な走行モードです。市街地モードは信号や渋滞等の影響を受ける比較的低速な走行を想定し、郊外モードは信号や渋滞等の影響をあまり受けない走行を想定、高速道路モードは高速道路等での走行を想定しています。

◆燃料消費率はインテリジェントモード時の数値です。

■エンジンの出力表示には、ネット値とグロス値があります。「グロス」はエンジン単体で測定したものであり、「ネット」とはエンジンを車両に搭載した状態とほぼ同条件で測定したものです。同じエンジンで測定した場合、「ネット」は「グロス」よりも15%程度低い値(自工会調べ)となっています。■DIT=Direct Injection Turbo ■リニアトロニック=フル電子制御自動無段変速機

■FORESTER、X-BREAK、DIT、EyeSight、TouringAssist、Lineartronic、Active Torque Vectoring、エックスモード、XMODE、SI-DRIVE、BOXER、e-BOXER、AVCS、アクセスキー、Welcome Lighting、アイサイトロゴマークは株式会社SUBARUの登録商標です。

■製造事業者 株式会社SUBARU

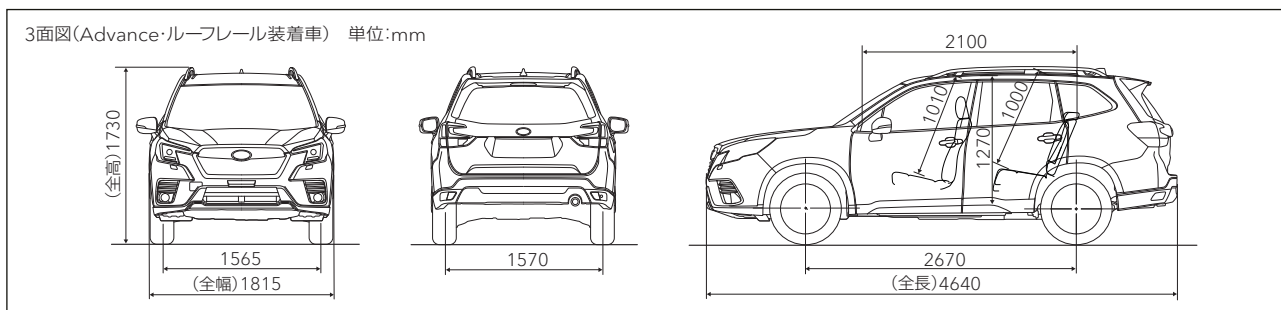

■記載内容はフォレスター プロトタイプによる開発目標値です。この内容はあくまでも認可申請予定値であり、正式認可後は変更になる可能性があります。

