

# JUSTY

FF1.0ℓ: 3DOOR LS ECVT, 5DOOR LJ ECVT, 3DOOR LS 5MT, 3DOOR L 5MT, 5DOOR LJ 5MT.  
4WD 1.2ℓ: 3DOOR RT SUNROOF/RT SUNROOF WHITE VERSION 5MT, 3DOOR RT/RT WHITE  
VERSION 5MT, 5DOOR RT 5MT, 5DOOR RT-G 5MT. 4WD 1.0ℓ: 3DOOR RS 5MT, 5DOOR RJ 5MT.



**SUBARU®**

# 新しい生活の道具です。

自分の考え方や感覚に自信を持ち

流行にとらわれず、本当に役立つ、気持ちよく一緒に暮せるものを選択する。

そんな、趣味のいい合理的な考え方をを持った人がいま増えています。

クルマは自分の気に入った生活をより充実させるための道具。

イージーでセイフティ。そしてスポーティでありながらエコノミーでユースフルなクルマが必要条件です。

ジャスティは、ECVT、4WDという先端テクノロジーでその期待にリアルにお応えします。

自分らしさを大切にする人の自信ある選択。

毎日の生活をよりクオリティアップするための最良の道具。

それが、ジャスティです。



# ECVT

新 登 場

世界初のスーパーオートマチック

# 4WD

新次元のドライビング・エンターテイメント

自分だけのリズムを持っている。アーバン・ランナバウト、ジャスティECVT。

画期的なスーパーオートマチック、  
4つのポイント。

- 1 SAFETY シンプル操作だから安全。アクセルワークひとつでどんな走りも自由自在になります。
- 2 SPORTY シャープなレスポンス。Dsレンジを使えばさらにスポーティな走りが楽しめます。
- 3 SMOOTH 変速ショックがまったくなく、また、静粛性にもすぐれています。
- 4 ECONOMY すべての国産イージードライブ車中、トップの低燃費です。  
S 621月現在



# ECVT

スバルが世界に先駆けて世に送り出した、新世代のスーパーオートマチック、ECVT。従来のオートマチックトランスミッションとはまったく発想の異なる自動無段変速機が、思いのままの走りとすぐれた経済性を実現します。

# 初めて経験するフィーリング。これが最新の高性能イージードライビングだ。

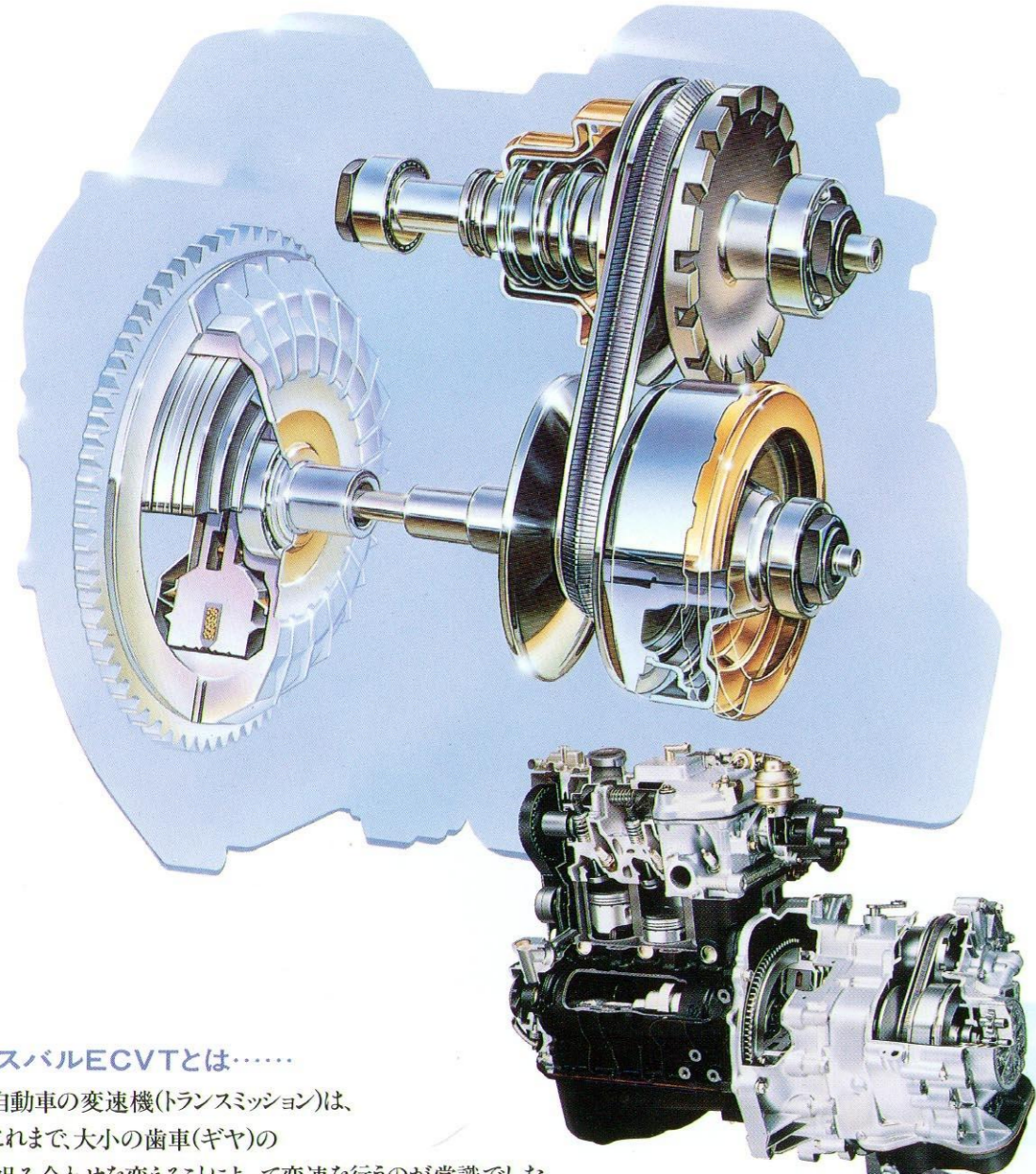

## スバルECVTとは……

自動車の変速機(トランスミッション)は、これまで、大小の歯車(ギヤ)の組み合わせを変えることによって変速を行うのが常識でした。しかし、スバルが世界に先駆けて実用化に成功した自動無段変速機「スバルECVT」は、ギヤによる変速ではなく、特殊なスチールベルトとプーリーを用いた変速システム。従来のオートマチックとはまったく発想の異なる画期的な変速方式です。ドライバーはアクセルワークに専念するだけ。メカニズムが全自動で最適の変速比を選択。まったく変速ショックのないシャープ&スムーズな新しい走りの世界が開けます。

**ECVT(Electro-Continuously Variable Transmission)**  
= 電子制御電磁クラッチ式無段変速機

**MECHANISM OF JUSTY**  
**ECVT**

## EASY&SAFETY

シンプル操作だから安全  
その安全性がいちだんときわだつ高性能

すべての変速操作を自動的にに行い、しかもアクセルワークにシャープにレスポンスするスバルECVTは、ドライバーにストレスを感じさせません。また、「Dsレンジ」使用時には強力なエンジンブレーキが得られますから、長い下り坂やワインディングロードでも、俊敏なフットワークをフルにいかした走りを、安心して楽しむことができます。

## EASY&SPORTY

スムーズ&シャープなCVTフィーリング  
まさに、高性能スーパーオートマチック

スバルECVTはエンジンのパワーとトルクを効果的に引き出し、ダイナミックな走りを生み出します。特にECVTのスペシャルファンクション「Dsレンジ」を選択すれば、エンジンの高回転ゾーンをフルに活用したさらにスポーティな走りが可能。しかも、この「Dsレンジ」は従来のオートマチックのLレンジ(または1レンジ)が低速域に限定されるのに対し、発進から最高速まで全速度域で使用でき、他では味わうことのできない、シャープなレスポンスと強力なエンジンブレーキが得られます。

PHOTO:3FALS ECVT ホワイトバージョン



## EASY&SMOOTH

新体験のこころ良さを提供  
変速ショックをなくしたなめらかな走り

マニュアルミッションはもちろんのこと、一般のオートマチックでも、ギヤを用いて変速を行うメカニズムでは変速ショックを避けることはできません。しかし、スバルECVTは無段階に連続的に変速を行うメカニズム。変速の際のショックというものがまったくありません。しかも、エンジン回転数の低いゾーンを多用するために静粛性にもすぐれています。

## EASY&ECONOMY

すべてのイージードライブ車中トップの低燃費\*  
耐久性・信頼性も抜群のシンプル・メカ

スバルECVTはワイドな変速ゾーンを持ち定速走行時には変速比を可能な限り小さく保つ設定となっています。しかもトルクコンバーターを使用した従来のオートマチックのようなスリップロスがないため、すぐれた経済性を発揮することができます。またマニュアルミッション車の場合、各ギヤの使い方やドライビングテクニックによって実用燃費が大きく変化しますが、自動的に最も効率の良い変速比を保つECVTは、だれでもエコノミーに走ることができます。さらに複雑な変速ギヤがないシンプルメカのECVTは、耐久性・信頼性も抜群。スチールベルトの5年間または8万キロの長期保証もその実証です。

■10モード燃費 (運輸省審査値) **18.4km/l**  
■60km/h定地走行燃費 (運輸省届出値) **30.1km/l**

\*軽自動車を含む国産イージードライブ車中トップの低燃費。S62.1月現在。

## 電子制御電磁クラッチ

スバルECVTはクラッチ部にマイクロコンピューターで制御される電磁クラッチを使用しています。クラッチの断続はコンピューターの信号により正確にコントロールされますから、発進はスムーズなもの。また、走行中は全域でロックアップ機能が働くため、トルクコンバーターを使用する従来のオートマチックのようなスリップロスがなく、マニュアルミッション車と変わらないダイレクトな走行フィーリングが得られます。さらに、信号待ちなどの停止時には、電磁クラッチがオフの状態となるためブレーキをゆるめても走り出してしまうようなことがありません。きわめてすぐれた安全性を備えた高精度メカニズムです。

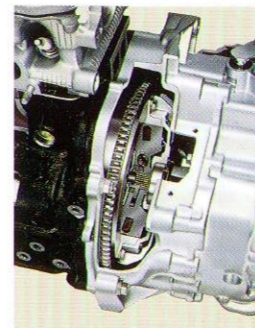

## ECVTの変速メカニズム

スバルECVTの変速部は精密な特殊スチールベルト&プーリーによって構成されています。ベルトは内側がV型のテーパ形状になったプーリーにセットされており、油圧制御によってそのプーリーの幅を変え、ベルトが接触する部分の有効径を変化させることにより変速が行われます。変速比はロー状態の2.503からオーバードライブ状態の0.497までとなっていますが、これはマニュアル車のローギヤからオーバードライブ5速までをフルにカバーするワイドなものです。しかもエンジン回転数やアクセル開度に合わせて、最も効率の良い変速比に自動的に無段階に変化していくため、まったく変速ショックのない、きわめてスムーズな走りが生み出されます。

## ■変速メカニズム

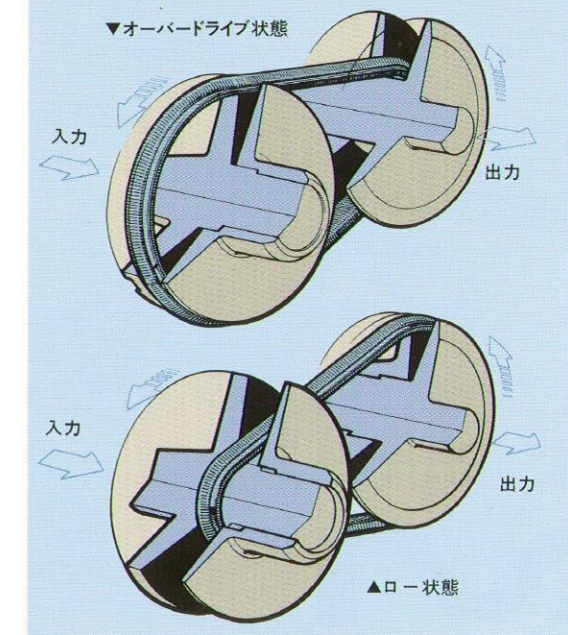

## オールマイティ・ポジション「Dレンジ」

ECVTは「無限の段数を持つミッション」。図のように最大変速比(MAX)と最小変速比(MIN)のラインで囲まれたゾーン内で、自動的に最適な変速比が選ばれます。Dレンジはこのゾーンをすべてカバーするオールマイティなレンジで、変速はアクセルの踏み方に応じて自由自在。どんなベテランドライバーも真似のできない正確でスムーズな走りを実現します。また、スリップロスがないために、アクセルの動きにダイレクトに反応し、エンジンパワーをフルにいかした俊敏な走り、静かで経済的な高速ツーリングも、アクセルワークひとつで思いのまま。新しい走りが満喫できます。

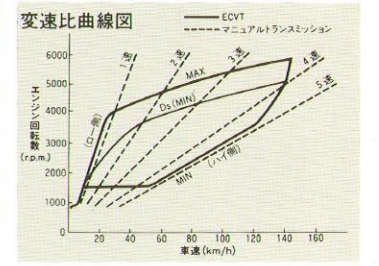

## スーパー・ポジション「Dsレンジ」

Dsレンジはエンジンのパワーとトルクを最大限に引き出すために、走行中はエンジン回転数をほぼ3,000r.p.m.以上にキープするようにセッティングされたレンジです。発進から最高速まで全速度域で使用でき、シャープなレスポンスと強力なエンジンブレーキが得られます。山道やワインディングロードでは、誰にでもマニュアルミッション車をも上回るスポーティな走りを安全に楽しむことができます。

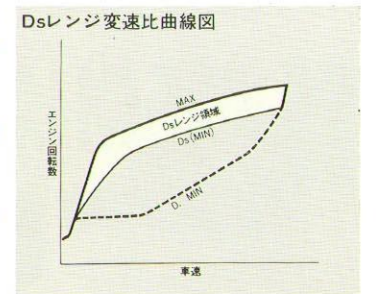

思いのままの走りを手に入れた。高度に洗練されたハイクオリティ・フットワーク。



PHOTO:3F7ALS ECVT  
ホワイトバージョン

# MECHANISM OF JUSTY ECVT

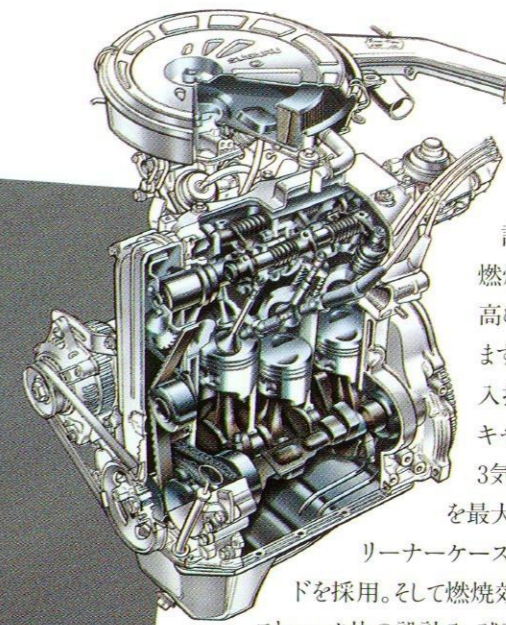

## 1.0L 3気筒OHC 高効率パワーユニット

ジャスティECVTに搭載されている1.0Lエンジンは、特殊なデバイスに頼らず、エンジン設計の基本に立ち戻って、吸入、燃焼、排気の各効率を徹底的に高めるというポリシーを貫いています。まず、吸入効率を高めるために吸入抵抗の少ない設計のアルミ製キャブレターを装着するとともに、3気筒エンジン特有の脈動効果を最大限に活用する、大容量エキローナーケースや大型インテークマニホールドを採用。そして燃焼効率の向上には、最適なボア・ストローク比の設計や、球面スキッシュエリアを持つ多球型燃焼室、吸排気効率のすぐれたハイリフトカムが大きく貢献しています。さらに、マフラーをはじめとする排気系の容量を大型化することで、排気損失の低減と消音効果とを両立させています。また、 balanサーシャフトの採用とクランクシャフトをはじめとする運動部分の重量軽減とによってシャープな吹き上がりを実現。ECVTとのマッチングによりすぐれたドライバビリティを発揮します。

■最高出力 グロス  
**63ps/6000r.p.m.**

■最大トルク  
**8.5kg-m/3600r.p.m.**

「グロス」とはエンジン単体で測定したものです。「ネット」とはエンジンを車両搭載状態で測定したものです。

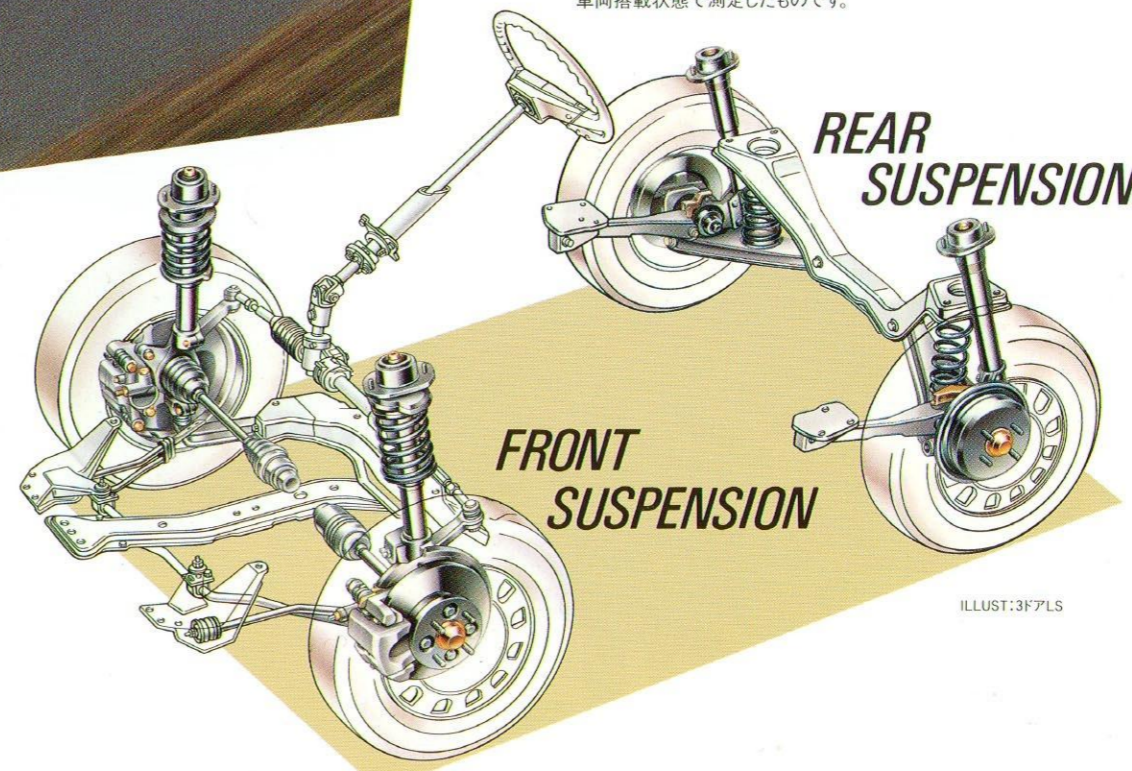

ILLUST:3F7LS

## 軽快なフットワーク 4輪独立サスペンション

ジャスティは、フロント/リヤともにストラットタイプの4輪独立サスペンション。ゼロスクラブジオメトリ採用のフロントは、キャスターアングルを2°30'に設定、高速走行時にすぐれた直進安定性を発揮します。さらにストラットに対してコイルスプリングをオフセットすることにより、ストラットのフリクションを低減し、ショックアブソーバーの追従性にすぐれたセッティングとなっています。リヤサスペンションにはコイルスプリング分離型のストラットタイプを採用。前後、左右それぞれの方向からの入力をトレーリングリンクとロワアームの2ヶ所で分離吸収することにより、ハイルレベルトチューニングを可能にしています。しかも、ホイールストロークによるキャンバー変化が少なく、操縦性・安定性と乗り心地を高水準で両立させています。さらに車種性格に合わせたきめ細かなサスペンションチューニングも実施。スポーティなLSにはフロントスタビライザーの装着とショックアブソーバーの減衰力強化等によりロール剛性を高め、コーナリング性能を高めたハンドリング重視のセッティング。また、マイルドなL、LJには、各ブッシュ類のコンプライアンスを適度に高め、乗り心地と走行安定性を高水準にバランスさせた、快適でハイグレードな乗り心地を実現しています。

## 最小回転半径4.5m ラック&ピニオン式ステアリング

シャープな切れ味のラック&ピニオン式ステアリングを採用。路面のフィーリングを適確に伝え、軽快なステアリング操作が楽しめます。最小回転半径は4.5m。コンパクトサイズのボディで、狭い街中でも、郊外のワインディングロードでも、持ち前の俊敏なフットワークをフルに発揮します。



## 安全をバックアップ 信頼のブレーキシステム

軽い踏力で確実な制動力を発揮する6インチ倍力装置付フロントディスクブレーキを採用。さらにステップボアマスターシリンダーの装備によって踏みはじめのストロークを短縮、素早い効きが得られます。しかも、前後ともメンテナンスフリーのオートアジャスト機構を備えるとともに、ブレーキパイプは室内配管として、石ハネや錆を完全にガード。信頼性や耐久性の面でも第一級のブレーキシステムです。



フロントディスクブレーキ

# ダイナミックだ。スタミナがある。知的なスポーツマン、ジャスティ4WD。

新次元のドライビングエンターテイメント、  
3つのポイント。

① SAFETY

4つのタイヤがしっかりと路面をクリップ。すぐれたブレーキ性能も備えています。

② FAST

エンジンのパワーを効果的に路面に伝えあらゆるシーンで確かな速さを発揮します。

③ DYNAMIC

4WDだけが持つダイナミックでオールラウンドな走りが楽しめます。



PHOTO:3Fアートサンルーフ  
スレンダーレッド

# 4WD

あらゆる路面で、あらゆる走行パターンで、ずばぬけた安定性を発揮するスバルの4WDメカニズム。世界をリードする先進のテクノロジーが、新次元のスポーツフットワークを生み出します。

大地を確実にグリップする。安全性に裏付けられた、新しい走りのポテンシャルだ。



PHOTO:3Fアサヒサルスーフ  
スプレダレード

# 4WD POWER TRAIN

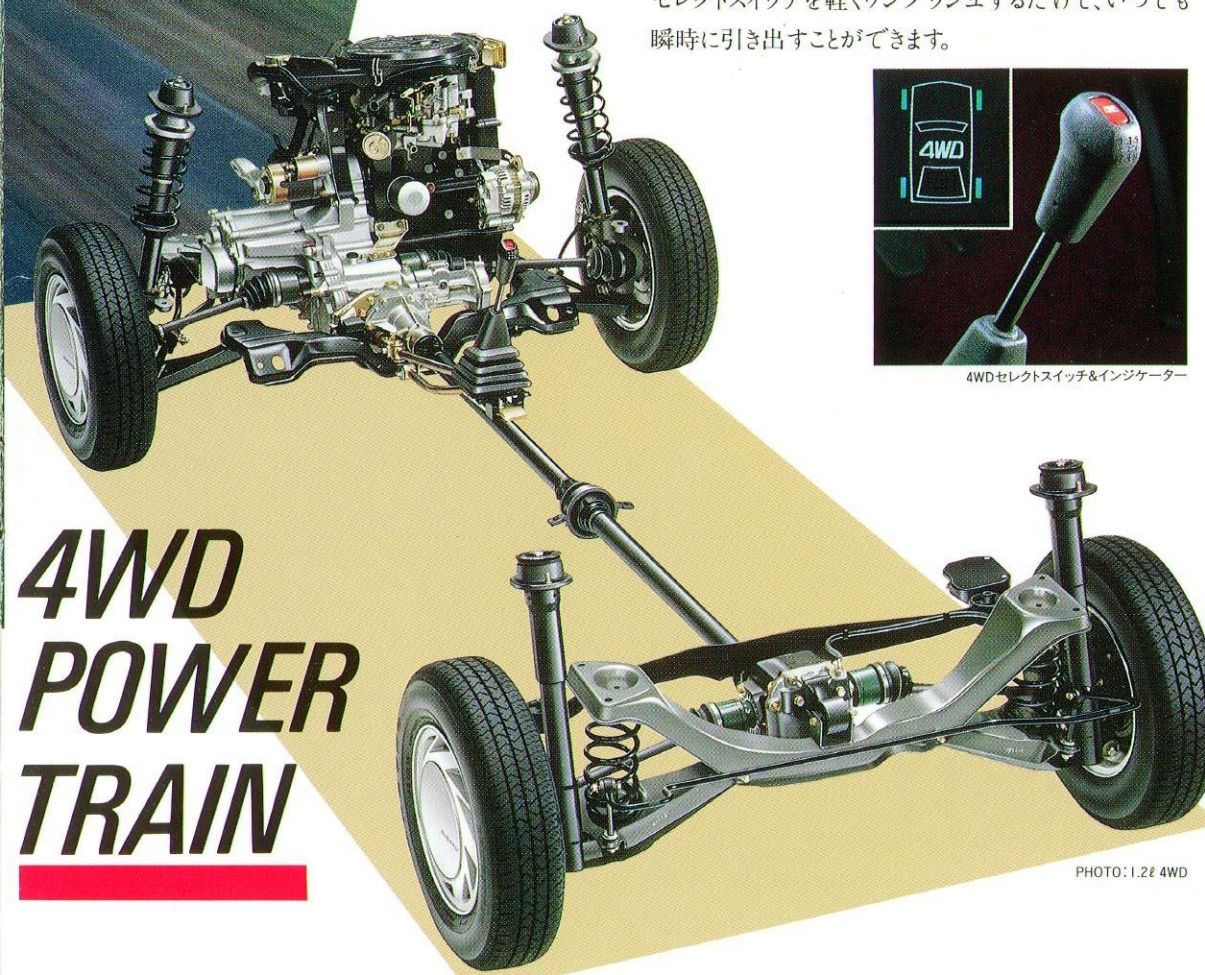

PHOTO:1.2L 4WD

## スーパーグリップ感覚 ハイスピード4WDメカニズム

接地している4つの車輪すべてに駆動力を配分する4WDメカニズム。クラス唯一のこのスーパーメカニズムが、あらゆる走行パターンで新しいポテンシャルを発揮し、2WDでは得られない、すぐれた安全性に裏付けられたドライビング・エンターテインメントを提供します。

1輪あたりが担う駆動力が小さくても4WDは、常にタイヤの性能に余裕を残した走りが可能となります。そのため、発進加速ではタイヤのグリップ力をフルにいかして、パワーを確実に路面に伝えることができます。また、コーナリングでは、より大きなコーナリングフォース(タイヤの左右方向のグリップ力)が得られ、しかも、前後輪のコーナリングフォースのバランスが維持されるので、速く、確実にコーナーを走り抜けることができます。さらに、このコーナリングフォースの余裕は直進安定性にも大きなメリットとなり、4WDならではの高速スタビリティをもたらしてくれます。

ブレーキングについても、4WDは大きなメリットを発揮します。急制動時にも前輪または後輪のみのホイールロックがない4WDは、高速走行やスポーティドライビングにおいても、強力な制動力と高い制動安定性が得られるのです。軽量コンパクトなボディとスバルオリジナルの高性能メカニズムとの出逢いがもたらす、スーパーグリップ感覚の4WDパフォーマンスは、シフトノブに取り付けられた4WDセレクトスイッチを軽くワンプッシュするだけで、いつでも瞬時に引き出すことができます。

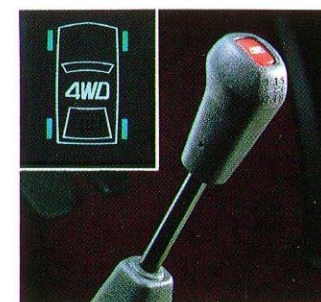

4WDセレクトスイッチ&インジケータ

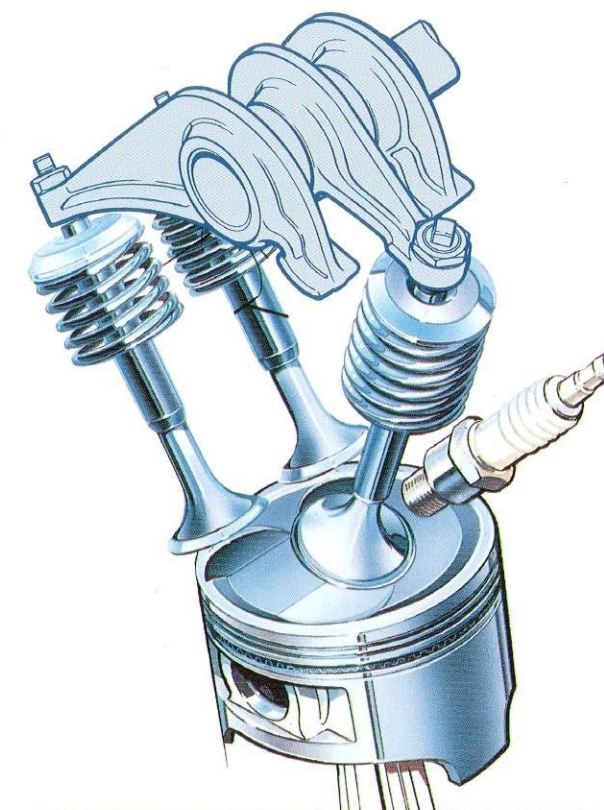

MAX. POWER  
**73ps/6000r.p.m.** ネット

MAX. TORQUE  
**10.0kg-m/3600r.p.m.**

1.2L 3気筒 3VALVE  
4WD専用パワーユニット

「ネット」とはエンジンを車両搭載状態で測定したものです。「クロス」とはエンジン単体で測定したものです。

ジャスティ1.2Lのエンジンは、4WDのオールラウンドな走りにパワフルに応える高性能ユニットです。1気筒あたり2本の吸気バルブと1本の排気バルブを持つこのエンジンは、バルブ径を大きくとれるペントルーフ型の燃焼室形状や、スワール効果を高める分岐吸入ポートを採用して、3VALVEエンジンとしての高性能化をはかっています。また、大型インテークマニホールド、クロスフロー方式の吸排気システム等の採用により、低速域から高速域まで全域にわたってパワフルな出力特性を発揮。そして、バルブシャフトや軽量クランクシャフトの採用が生み出すシャープなレスポンス。フルトランジスタイグナイターや電子進角装置を備えた点火システムによる点火精度と信頼性の向上。さらに、液体封入式エンジンマウント、低騒音タイプタイミングベルト、エアクリーナーのサイレンサーチャンバーの採用等により、振動、騒音を低減しています。

ローギヤード&クイックレスポンス  
5スピードトランスミッション

最終減速比5.200。全体にローギヤードなギヤ比設定の5スピードトランスミッションは、パワフルなエンジン、4WDならではの強力なトラクション性能とあいまって、シャープなレスポンスと俊敏な加速力をもたらします。

MECHANISM OF JUSTY  
**4WD**

ファースト&シュアなインテリジェント・メカニズム。多彩な走りの世界が、ここからはじまる。



PHOTO:3ドアRTサンルーフ  
スレンダーレド

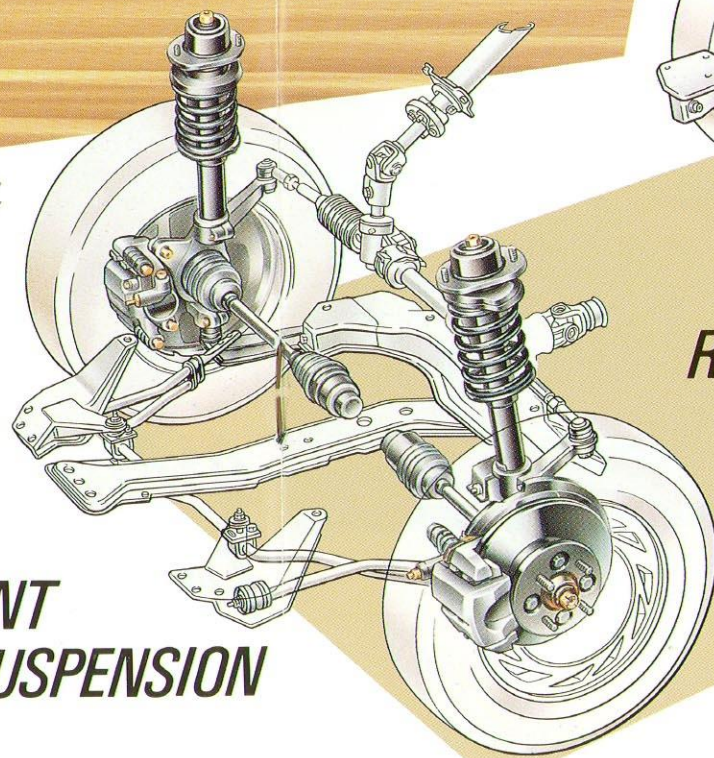

FRONT  
SUSPENSION

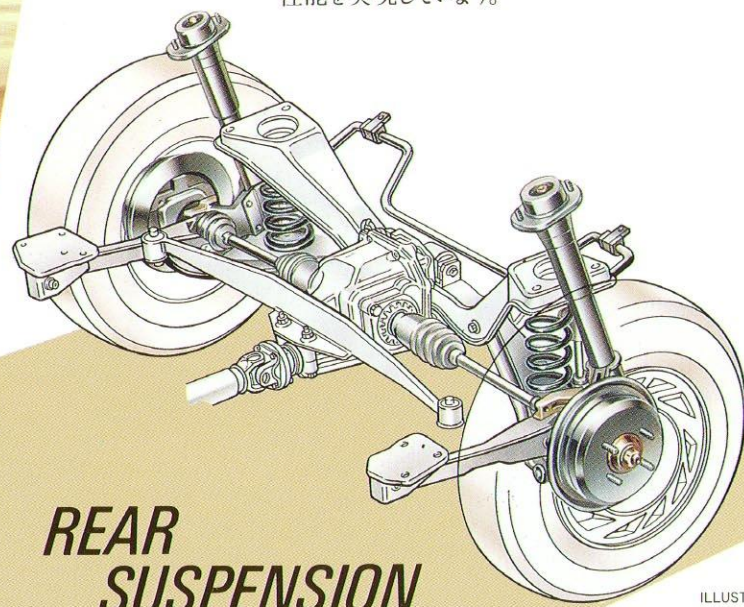

REAR  
SUSPENSION

ILLUST:1.2ℓ 4WD

高感度スポーツチューニング  
4輪独立サスペンション

フロント、リアともにストラットタイプの4輪独立サスペンションは、4WDの強力なトラクションを最大限に引き出し、シャープでしなやかなフットワークを生み出します。フロントサスペンションはキャスターアングルを2°30'に設定。ゼロスクラブジオメトリーとのマッチングにより、高速走行時における卓越した直進安定性に加え、適度な操舵力をも確保しています。さらに、ストラットに対してコイルスプリングをオフセットすることによりストラットのフリクションを低減し、ショックアブソーバーの追従性にすぐれたセッティングとなっています。リアサスペンションにはコイルスプリング分離型のストラットタイプを採用。前後方向の力はトレーリングリンクで、左右方向の力はロワーアームで吸収。路面からの入力を分離することにより絶妙のチューニングを可能としました。路面ショックを吸収しながら、しかもホイールストロークによるキャンバー変化が少ないため、操縦安定性と乗り心地とを高水準で両立しています。1.2ℓ 4WDはバネレート、ショックアブソーバー減衰力を専用にチューンナップ。さらに、フロント&リヤスタビライザーの装着によりロール剛性を高め、4WDならではのロードホールディングとあいまって、きわめて高いコーナリング性能を実現しています。

走りのテイストをグレードアップ  
専用145HR12レグノ&アルミホイール(1.2ℓ 4WD)

直進性、コーナリング性能等の走りの機能、そして、乗り心地をはじめとするドライビングテイスト。タイヤに要求されるこの2つの機能をハイレベルで引き出すために、ジャステイ1.2ℓ 4WD専用開発されたのが145HR12サイズのレグノGR02です。コーナリング時のコントロール可能な限界特性、すぐれた高速直進安定性、そして、しなやかなショック吸収性が4WDの走りをいちだんとグレードアップします。さらに1.2ℓ 4WDには、足もとのドレスアップとともにバネ下重量を低減するフラットなエアロスタイルアルミホイールを標準装備しています。また、1.0ℓ 4WDには145SR12オールシーズンラジアルタイヤを採用しています。

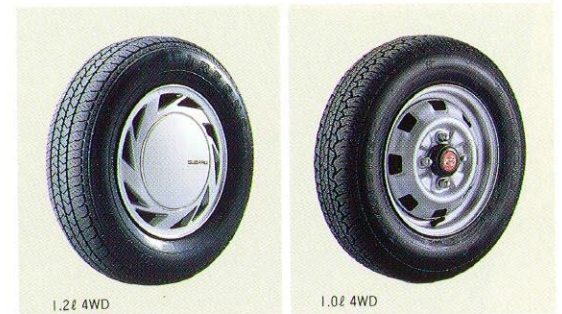

1.2ℓ 4WD

1.0ℓ 4WD

セミメタリックパッド採用  
フロントベンチレーテッドディスク(1.2ℓ 4WD)

ジャステイ1.2ℓは、4WDが備えている高い制動能力に加え、高速時の一層の性能アップをはかり、フロントに耐フェード性の高いベンチレーテッドディスクを装備。さらにブレーキパッドには耐摩耗性にすぐれたセミメタリックパッドを採用しています。また、ステップボア・マスターシリンダーが踏みはじめのストロークを短縮し、素早い効きを実現。しかも、前後ともメンテナンスフリーのオートアジャスト機構を装備。そしてブレーキパイプは室内配管として石ハネや錆から完全にガード。効き味ばかりでなく、信頼性や耐久性の面でも万全を期したブレーキシステムです。

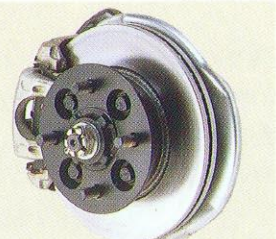

フロントベンチレーテッドディスクブレーキ

4WDパワーを増幅する  
L.S.D.(リミテッド・スリップ)

ハードコーナリング時や悪路走行時に後輪の空転を抑え、エンジンパワーを確実に路面に伝えます。4WDならではのスポーツ走行に、いちだんと威力を発揮する本格仕様のL.S.D.です。(3ドア RT/RTサンルーフのホワイトバージョン、グレー&シルバー、ブルー&シルバーにメーカーオプション)

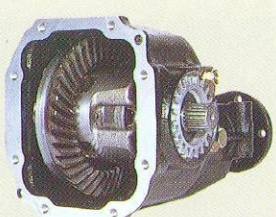

L.S.D.

MECHANISM OF JUSTY

4WD

ダイレクトなハンドリングフィール  
ラック&ピニオン式ステアリング

ロック・トゥー・ロック3.7回転。レスポンスのよい、シャープなハンドリングを生むラック&ピニオン式ステアリング。4WD+4輪独立サスペンションの走りの手応えをダイレクトに体感でき、山道やワインディングロードで、そのクイック&ステディなステアリング操作が存分に満喫できます。



シンプルで機能的なデザインの中に、質の高い走りを予感させる。あくまでも知的なパーソナルコックピット。



PHOTO:3FART スレンダーレッド



PHOTO:3FART

■ スポーティタイプ (4WD全車、LS)



■ 標準タイプ (LJ, L)



LJ-ECVTはセレクトインジケータ付



メーターパネル&クラスタースイッチ

大型のスピードメーターとタコメーターを左右に、そしてグラフィックモニターと燃料計、水温計を中央に配置したスポーティタイプ。スピードメーターを中央に、グラフィックモニターと燃料計、水温計を左右に配置した標準タイプ(LJ ECVTはセレクトインジケータ付)。視認性にすぐれ、ドライバーに情報を正確に伝えます。

さらに、ワイパー系、ライティング系のすべての操作をフィンガータッチでこなせるクラスタースイッチを装備。夜間は鮮やかなオレンジ色の透過照明が、各種データ、各スイッチをクリアーに表示します。

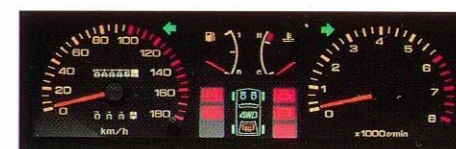

グラフィックモニター

各種ウォーニングランプをグラフィック表示するモニターを、コンビネーションメーター内にレイアウト。車のコンディションをダイレクトにチェックすることができます。4WD車には4WDインジケータも組み込まれています。

AM/FMマルチ電子チューニングラジオ  
選局ずれのないクォーツロック方式によるデジタルチューニング。AM・FM各5局、計10局のプリセットができます。(1.2&4WD)



PHOTO:5FART  
アスペンホワイト



3スポークソフトウレタンステアリングホイール  
ラック&ピニオンのシャープな切れ味と心地よい手応えが楽しめるソフトウレタン製。国産車の中でも最大級のグリップ径の本格スポーツ仕様です。(1.2&4WD)

フットレスト

高速コーナリングなどのスポーティな走りに左足を踏んばり身体を支えるのに役立ちます。ロングツーリング時に左足を休ませておくのにも便利です。(1.2&4WD、3FARS、3FALS ECVT)

バケットタイプ・スポーティシート

大きく張り出したサイドサポート形状が、ハードコーナリング時にもドライバーの身体をしっかりサポートします。また、充分なストロークのシートスライドと2°ピッチで調整可能なクライニング機構を装備。フットワークのいい走りをサポートするためのジャストフィットシートです。(1.2&4WD、3FARS、3FALS)

PHOTO:3FALS ECVT  
ホワイトバージョン



PERSONAL COCKPIT

# 心地よい風が通り抜けていく。スポーティ・シックなマルチユース キャビン。

## 2BOXマルチユースキャビン

2BOXボディの合理性をフルにいかしたジャスティの広い室内は、明るく開放感に溢れています。さらに車種性格に合わせて、スポーティ・シックのイメージをベースに、素材・カラーリングを厳選し、多彩なシートバリエーションを用意。トータルにカラーコーディネートされた静かで乗り心地のよいキャビンは、心地よいプライベートタイムをおとどけます。

## スプリットタイプリヤシート

リヤのラゲッジスペースは、スプリットタイプのリヤシートにより、2BOXならではのゆとりのスペースを思いのままにレイアウトすることができます。また、両サイドに小物用スペースを設けた機能的なトレイタイプの脱着式リヤラゲッジシェルフを装備(Lを除く)。ゆとりの室内を120%活用できます。



PHOTO:3FA7LS ECVT ホワイトバージョン



両側のリヤシートを倒した状態です。2人のロングドライブには充分すぎるほどのスペースが生まれます。



助手席のバックレストとリヤシートの片側を倒せば、スキーなどのロングサイズの荷物も簡単に運べます。

PHOTO:3FA7RT  
スプレnderレッド



PHOTO:5FA7RT-G グレー&シルバー・メタリック

# MULTI-USE CABIN

使いこなせるから価値がある。シンプル&リッチなファインエクイップメント。



PHOTO:3F ARTサンルーフ スプレンドーレッド

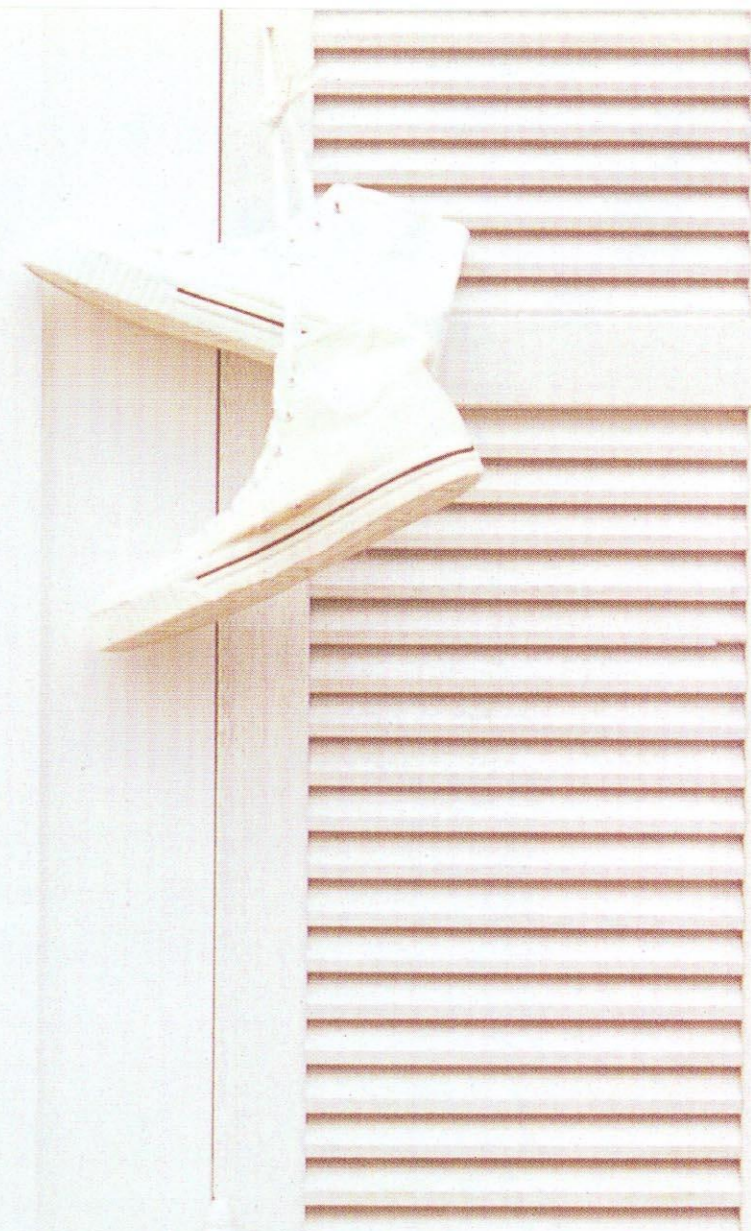

リヤラゲッジシェルフ(Lを除く)



センターマルチボックス

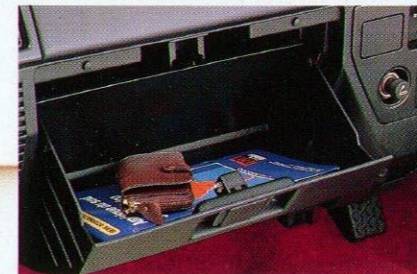

グローブボックス



リヤクォーターポケット(後席右側、Lを除く3ドア車)



ドアポケット(運転席側、Lを除く全車、1.2& 4WD、3FARSは助手席にも装備)



ミニポケット



ハロゲンヘッドライト(1.2& 4WD)

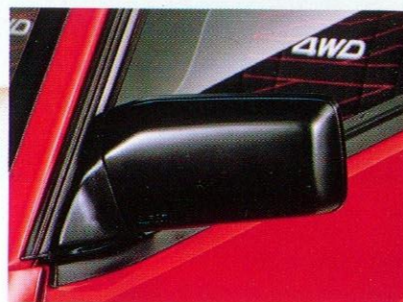

可倒式メカニカルリモコンドアミラー  
風切り音を低減する空力デザインのドアミラーは、室内から鏡面の角度がワンタッチで調節できるリモコン式。可倒式なので狭いスペースに駐車するときなどに便利です。(1.2& 4WD)



リヤワイパー&熱線プリントリヤデフォグガー(Lを除く)

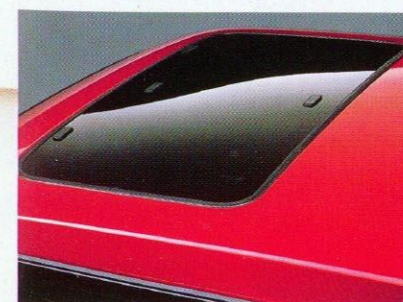

4ウェイガラスサンルーフ  
フルオープン、ポップアップ、ムーンルーフ、そしてノーマル。気分に合わせて、季節に合わせて、自在に室内を演出できるスモークドガラス+サンシェードのサンルーフ。

**OPTIONAL PARTS** 詳しくはお近くのスバル販売店におたずね下さい。



カーコンポ

コンビカーステレオ

アルミホイール

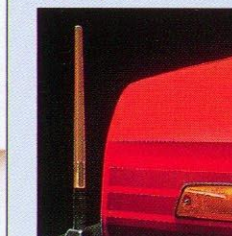

フェンダーコントロール

スキーキャリア

テールゲートスポイラー



フロントエアダムスカート

サイドスポイラー

リアアンダースポイラー

**FINE EQUIPMENT**

# ECVT

**3DOOR LS ECVT**



PHOTO:ホワイトバージョン

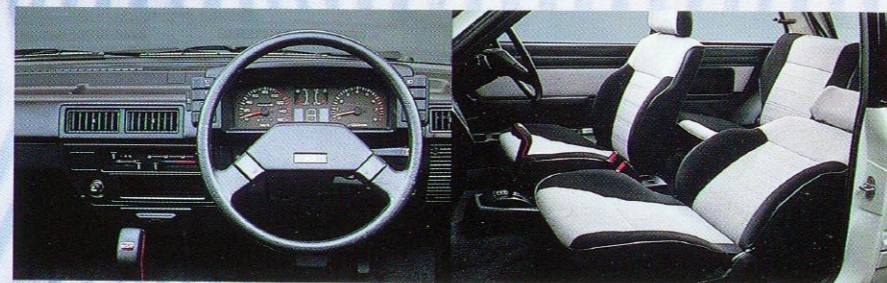

**5DOOR LJ ECVT**



PHOTO:ブルー&シルバー・メタリック

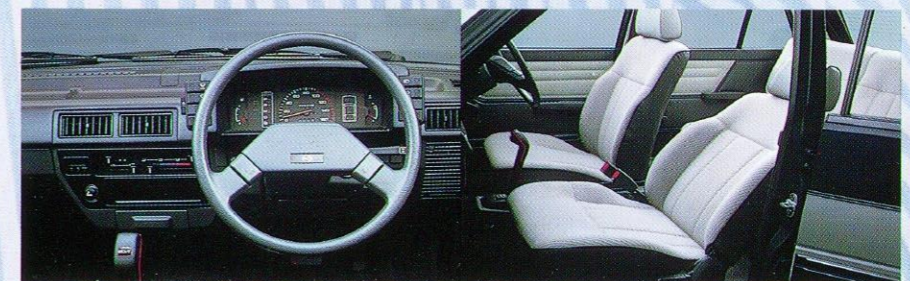

**3DOOR LS 5MT**



PHOTO:スプラレンジャーレッド



**3DOOR L 5MT**



PHOTO:アスベンホワイト



**5DOOR LJ 5MT**



PHOTO:ライトニングシルバー・メタリック



1.2e

4WD

3DOOR RT/RT SUNROOF WHITE VERSION 5MT  
RT/RT SUNROOF 5MT



PHOTO:RTサンルーフ スプラレンターレッド



5DOOR RT-G 5MT



PHOTO:グレー&シルバー・メタリック

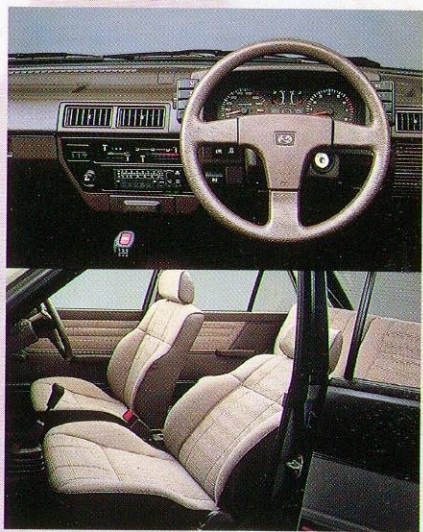

1e

3DOOR RS 5MT

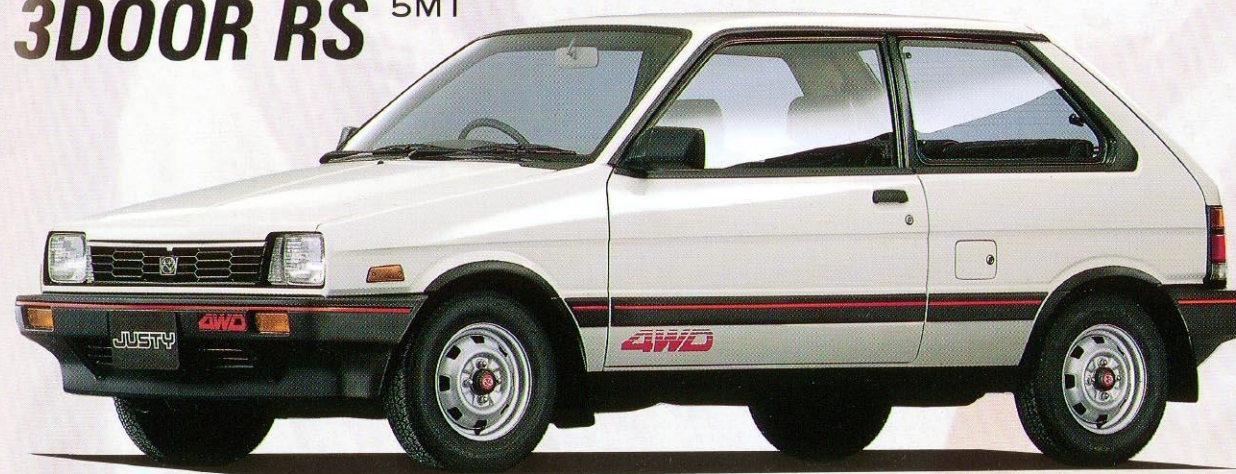
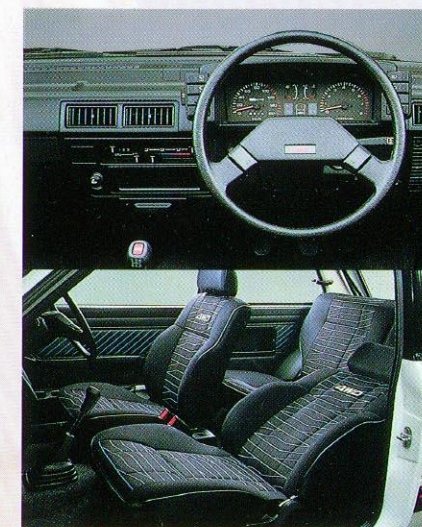

PHOTO:アスベンホワイト



5DOOR RT 5MT



PHOTO:アスベンホワイト

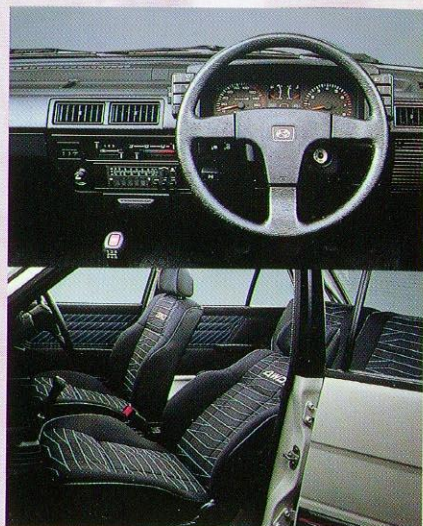

5DOOR RJ 5MT

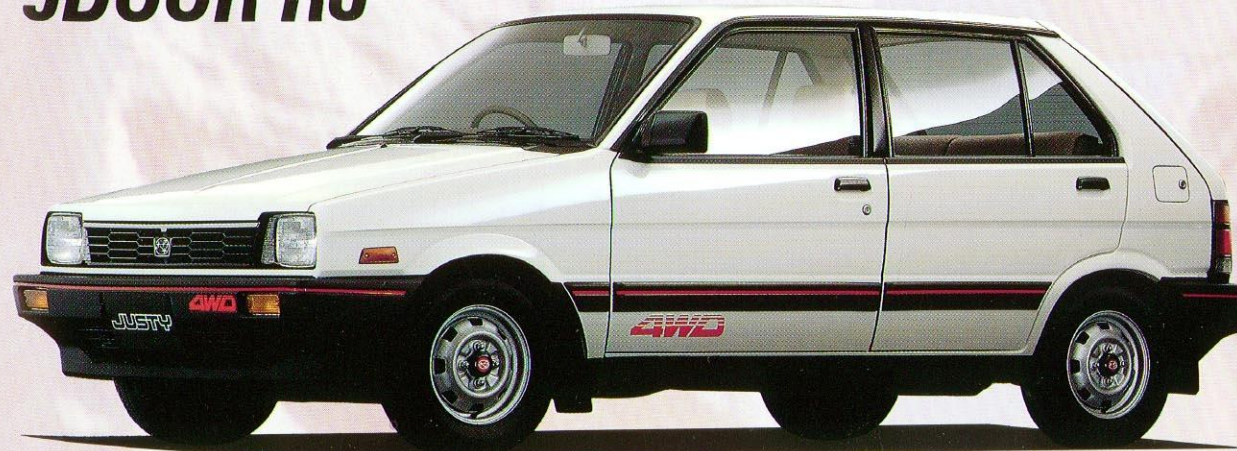
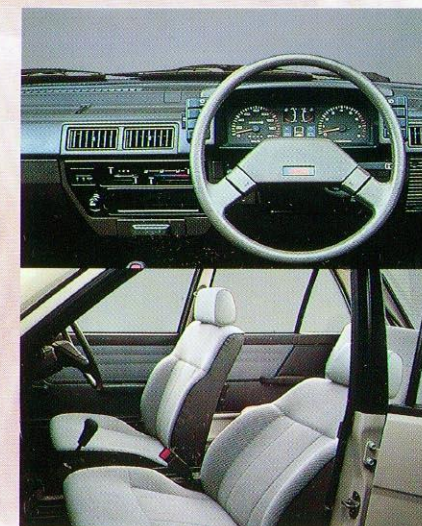

PHOTO:アスベンホワイト



# EQUIPMENT

車種	FF				4WD				1.0ℓ		
	1.0ℓ		1.2ℓ		1.0ℓ		1.0ℓ				
	3ドア	5ドア	3ドア	5ドア	3ドア	5ドア	3ドア	5ドア	3ドア	5ドア	
	LS ECVT	LJ ECVT	LS	L	LJ	RT/RTサンルーフ ホイールバージョン	RT RTサンルーフ	RT-G	RT	RS	RJ

●外装

大型樹脂バンパー	●(ホワイト)	●	●	●	●	●(ホワイト)	●	●	●	●	●
バンパーモールド	●	●	●	●	●	●	●	●	●	●	●
サイドプロテクター	●(ホワイト)	●	●	●	●	●(ホワイト)	●	●	●	●	●
ルーフサイドストライプ						ステッカー	●	●	●		
ホイールアーチプロテクター			●				●			●	
フロントマッドガード	●(ホワイト)					●(ホワイト)	●	●	●	●	●
リヤマッドガード(○4WDマーク ●SUBARUマーク)	●(ホワイト)					○(ホワイト)	○	○	○	○	○
ストーンガード			●				●			●	
サイドロック式ブラックワイパー	●	●	●		●	●	●	●	●	●	●
ハロゲンヘッドライト							●			●	
ブロンズガラス	●						●			●	
リヤワイパー&ウォッシャー	●	●	●		●	●	●	●	●	●	●
熱線ブリンクリヤデフォッガー			●			●	●	●	●	●	●
フラッシュサーフェスホイールカバー	●(ホワイト)	●					●			●	
アルミホイール						●(ホワイト)	●	●	●		
可倒式ドアミラー(○メカニカルリモコン付)※	●(ホワイト)	●	●	●	●	○(ホワイト)	○	○	○	●	●
リヤスポイラー	●	●				●(ホワイト)	●	●	●		

●インストールメントパネル

タコメーター	●		●			●	●	●	●	●	●
4WDセレクトインジケーター						●	●	●	●	●	●
4WDセレクトアラーム						●	●	●	●	●	●
ECVTインジケーター		●									
トリップカウンター	●	●	●		●	●	●	●	●	●	●
メーター透過照明	●	●	●	●	●	●	●	●	●	●	●
デジタルロック		●				●	●	●	●	●	●
ウォッシャー連動/開けっワイパー	●	●	●		●	●	●	●	●	●	●
ステアリングホイール (◎3スポーク/4スポーク ○2スポーク/4スポーク ●2スポーク樹脂)	○	○	○	●	○	◎	◎	◎	◎	○	○
シガーライター	●	●	●		●	●	●	●	●	●	●
AM/FMマルチ電子チューニングラジオ						●	●	●	●		

●内装

フロントシート (◎スポーティタイプ ○ローバック ●ハイバック)	◎	○	◎	●	○	◎	◎	◎	◎	◎	○
スプリットリヤシート	●	●	●		●	●	●	●	●	●	●
フロントELR式シートベルト	●	●	●	●	●	●	●	●	●	●	●
助手席アシストグリップ	●	●	●		●	●	●	●	●	●	●
ドアショルダー&ピラードリム	●	●	●		●	●	●	●	●	●	●
デイトインナーミラー						●	●	●	●	●	●
リヤアッシュトレイ		●									●
ドアポケット(○運転席・助手席 ●運転席)	●	●	●		●	○	○	○	○	○	○
リヤクォーターポケット	●		●			●	●	●	●	●	●
センターマルチボックス	●	●	●		●	●	●	●	●	●	●
フロアカーパー	●	●	●	●	●	●	●	●	●	●	●
バックドアオープナー	●	●	●		●	●	●	●	●	●	●
リヤラゲッジシェルフ	●	●	●		●	●	●	●	●	●	●
ラゲッジルームランプ	●	●	●		●	●	●	●	●	●	●
ラゲッジルームカーペット	●	●	●	●	●	●	●	●	●	●	●
リヤドアチャイルドブルー	●	●	●		●	●	●	●	●	●	●
サイドデフロスター	●	●	●	●	●	●	●	●	●	●	●
フットレスト	●					●	●	●	●	●	●

●機構関係

フルトランジスターイグナイター						●	●	●	●		
スタビライザー(○フロント&リヤ ●フロント)	●	●	●		○	○	○	○	○	●	●
フロントディスクブレーキ(○ベンチレーテッド)	●	●	●	●	○	○	○	○	○	●	●
L.S.D.(リミテッド・スリップ・デフレンシャル)					▲	▲*					

※ファンデーターも選択できます。▲はメーカーオプション(★グレー&シルバー、ブルー&シルバーのボディカラー車)。■この仕様はおことわりなく変更することがあります。■写真は印刷インキの性質上、実際の色とは異なって見えることがあります。

# SPECIFICATIONS

車名・型式 車種	スバル・E-KA5					スバル・E-KA6				スバル・E-KA6	
	1.0ℓ FF		1.2ℓ 4WD			1.0ℓ 4WD		1.0ℓ 4WD		1.0ℓ 4WD	
	3ドア	5ドア	3ドア	5ドア	5ドア	3ドア	5ドア	3ドア	5ドア	3ドア	5ドア
トランスミッション	LS	LJ	LS	L	LJ	LS	L	RS	RJ	RS	RJ
	ECVT		5速マニュアル			5速マニュアル		5速マニュアル		5速マニュアル	

●寸法・重量

全長(mm)	3535										
全幅(mm)	1535										
全高(mm)	1390		1420				1390				
室内長(mm)	1720										
室内幅(mm)	1320										
室内高(mm)	1100		1130				1100				
ホイールベース(mm)	2285										
トレッド(前)(mm)	1330										
トレッド(後)(mm)	1290										
最低地上高(mm)	185										
車両重量(kg)	670	690	660	650	670	750	740	760	710	720	
乗車定員(名)	5										

●性能

最小回転半径(m)	4.5										
燃料消費率 (100km/ℓ燃費) (60km/h定速走行燃費) (1速燃費/2速燃費)	18.4		17.4			20.0		15.4		16.4	
(km/ℓ)	30.1		27.9			31.4		25.2		26.5	

●エンジン

型式	EF10				EF12				EF10		
種類	水冷4サイクル OHC 3気筒										
内径×行程(mm)	78.0×69.6				78.0×83.0				78.0×69.6		
総排気量(cc)	997				1189				997		
圧縮比	9.5				9.5				9.5		
最高出力(ps/r.p.m.)	クロス 63/6000				ネット 73/6000				クロス 63/6000		
最大トルク(kg-m/r.p.m.)	8.5/3600				10.0/3600				8.5/3600		
燃料供給装置	キャブレター										
燃料タンク容量(ℓ)	35										
燃料種類	レギュラーガソリン(無鉛)										

●動力伝達装置

クラッチ形式	電子制御電磁クラッチ				乾燥単板ダイヤフラム						
変速機形式	前進自動無段・後退1速				前進5速・後退1速						
変速比(第1速)	2.503				3.071						
変速比(第2速)					1.695						
変速比(第3速)					1.137						
変速比(第4速)					0.771						
変速比(第5速)					0.631						
変速比(後退)	2.818				3.461						
減速比(前)	1.357×4.352		5.200		4.437		5.200				
減速比(後)	1.333×1.055×3.700										

●ステアリング  
車形式 ラック&ピニオン

●懸架装置・タイヤ

前輪	ストラット式独立懸架		
後輪	ストラット式独立懸架		
タイヤ	145SR12ラジアル	145HR12ラジアル	145SR12オールシーズンラジアル

●制動装置

主ブレーキ形式	ディスク			2系統油圧式(倍力装置付)		
ブレーキ(前)	ディスク			ベンチレーテッドディスク		
ブレーキ(後)	ディスク			リーディングトレーリング		
駐車ブレーキ形式	機械式後2輪制動					

■燃料消費率は定められた試験条件のもとの値です。したがって、実際の走行時には運転条件、習慣及び車の整備状況等により、燃料消費率が異なってきます。■エンジン出力表示には、ネット値とクロス値があります。「クロス」はエンジン単体で測定したものであり、「ネット」はエンジンに車両を搭載した状態とほぼ同条件で測定したものです。同じエンジンで測定した場合、「ネット」は「クロス」よりも約15%程度低い値(自工会調べ)となっています。■実際の走行にあたっては、取扱説明書をよくお読みください。

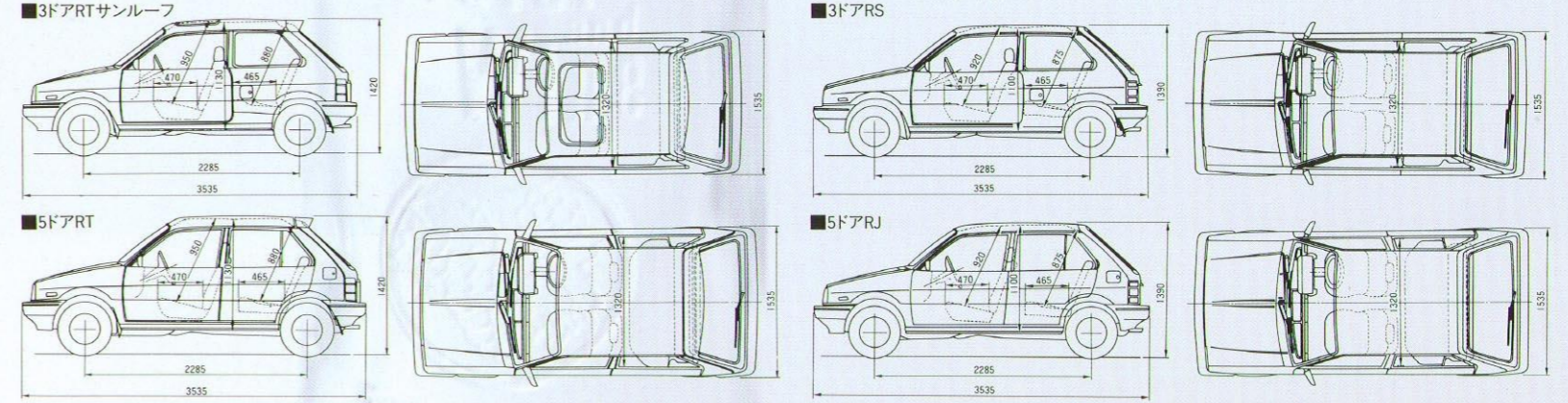



**富士重工業株式会社**

東京都新宿区西新宿1-7-2スバルビル (〒160)  
宣伝部 61A-49(62.1)©1987

ムリのない運転でガソリンを大切に/シートベルトをしても安全運転