

新型サニー 54.10.4 発表
1979 発表

SUBARU



新型 サニーバー

ライトバン

54年商用車排出ガス規制及び騒音規制適合

高さに強いハイルーフ



Photo: ハイルーフ

1,435mmの荷室高 開放感あふれる 使いやすいキャビン

開口部の大きいスライドドアと、大きく開く一枚ハネ上げ式のバックドアで、広～い荷室がタテヨコ自在に使え、積みにくい長尺物・かさ物などもすっぽりおさまります。ハイルーフ車は、マルチフラット仕様の5ドアです。

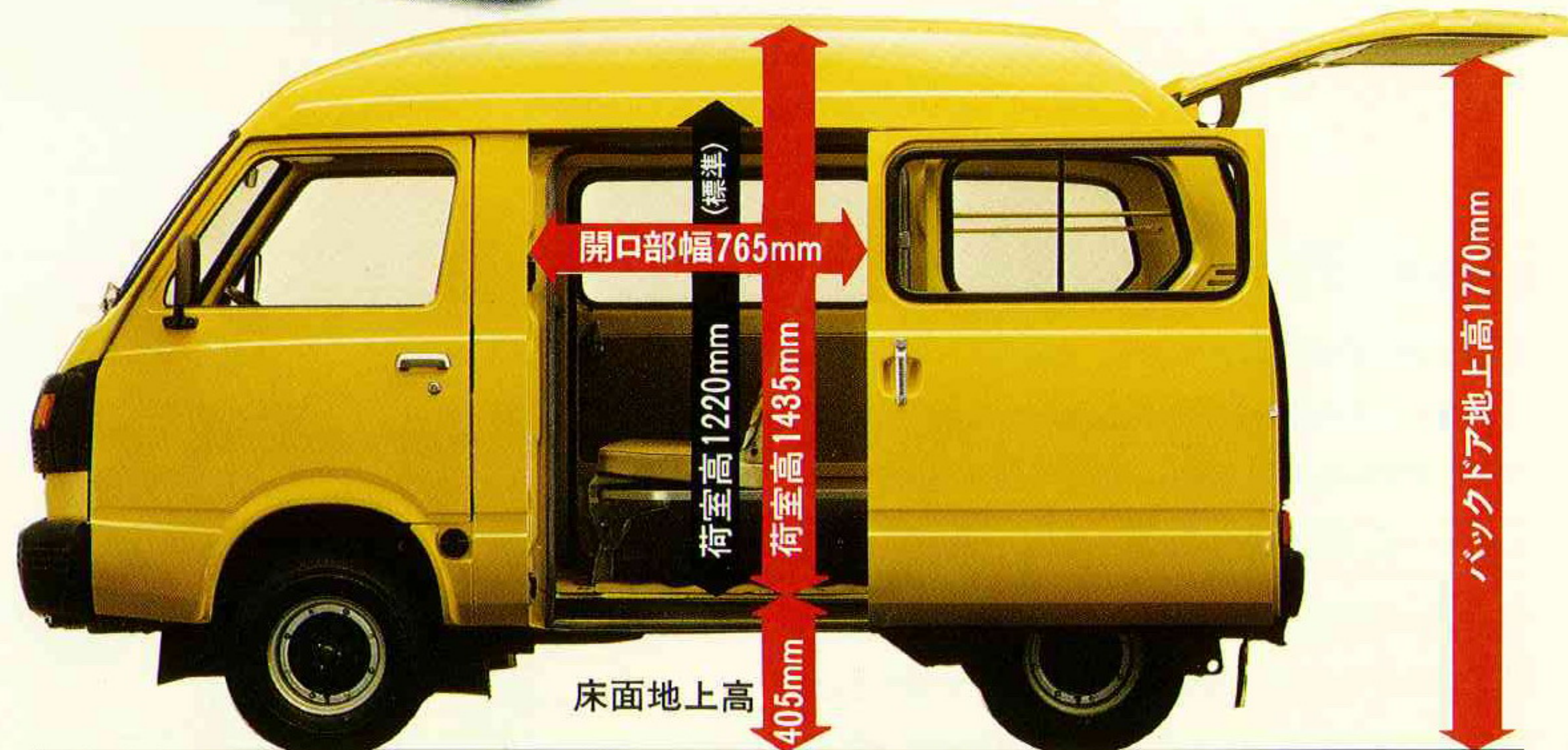

床面地上高 405mm

マルチに使えるマルチフラット

3通り



Photo: 5ドアマルチフラット

荷姿によって荷室を 3通りに使いわけ

人と荷物、大きなものと小さなもの、重いものと軽いもの…。運ぶものの荷姿や積み方によって、荷室を3通りに工夫できるマルチフラット。折りたたみ式フロアの採用で、タイヤハウスの出っばりのないフラットなフロアにもでき、使いやすさの幅もグーンと拡大。

マルチフラットの荷室は、ケース・バイ・ケースで有効に使える工夫を—

4人乗車で 後部座席をセットすると、荷室は座席の下とうしろに—
荷室は2つ

2人乗車で 後部座席をたたむと広～いフラットフロアの荷室が出現!
荷室は2つ

2人乗車で 折りたたみフロアをたたむと、ひとつの大きな荷室に早変わり。
荷室は1つ

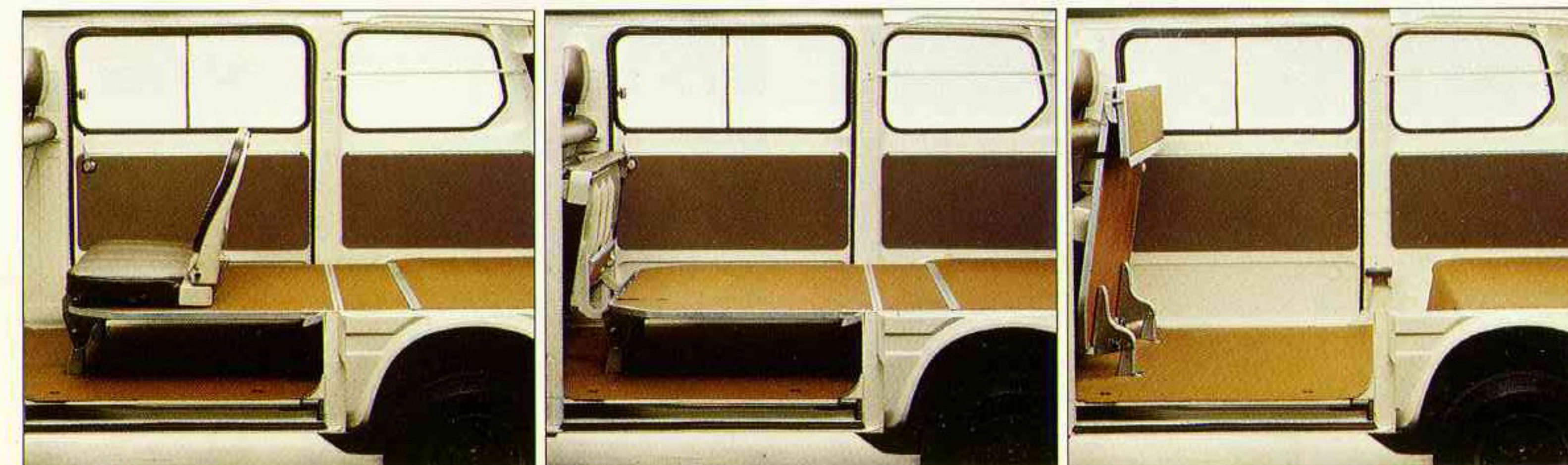

出し入れ自在の5ドア



Photo: カスタムL

機能に徹した4ドア



Photo: 4ドアスタンダード

積み降ろしテキパキ

左右と後方、どこからでも積み降ろしが自在にできる5ドア。一方通行路や狭い場所でも、最短距離で積み降ろしがOK。仕事かグリーンとはかどります。



●クリアな後方視界を確保するリヤワイパー(カスタムL)



●格子柄のシートで内装もいちだんと豪華なカスタムL



5ドア
スーパーデラックス



5ドア
スタンダード

抜群の機動性

キビキビとした足まわりで抜群の機動性を発揮する4ドア。仕事本位の、機能に徹したタイプです。

クルッと小まわり 回転半径3.8m

細道へもスイスイ入って行ける小まわりの良さは、3.8mの最小回転半径のなせるわざ。細道や裏道でもちょっとしたスペースがあれば方向転換はラクラク。遠まわりしないで、次の目的地へ急げます。

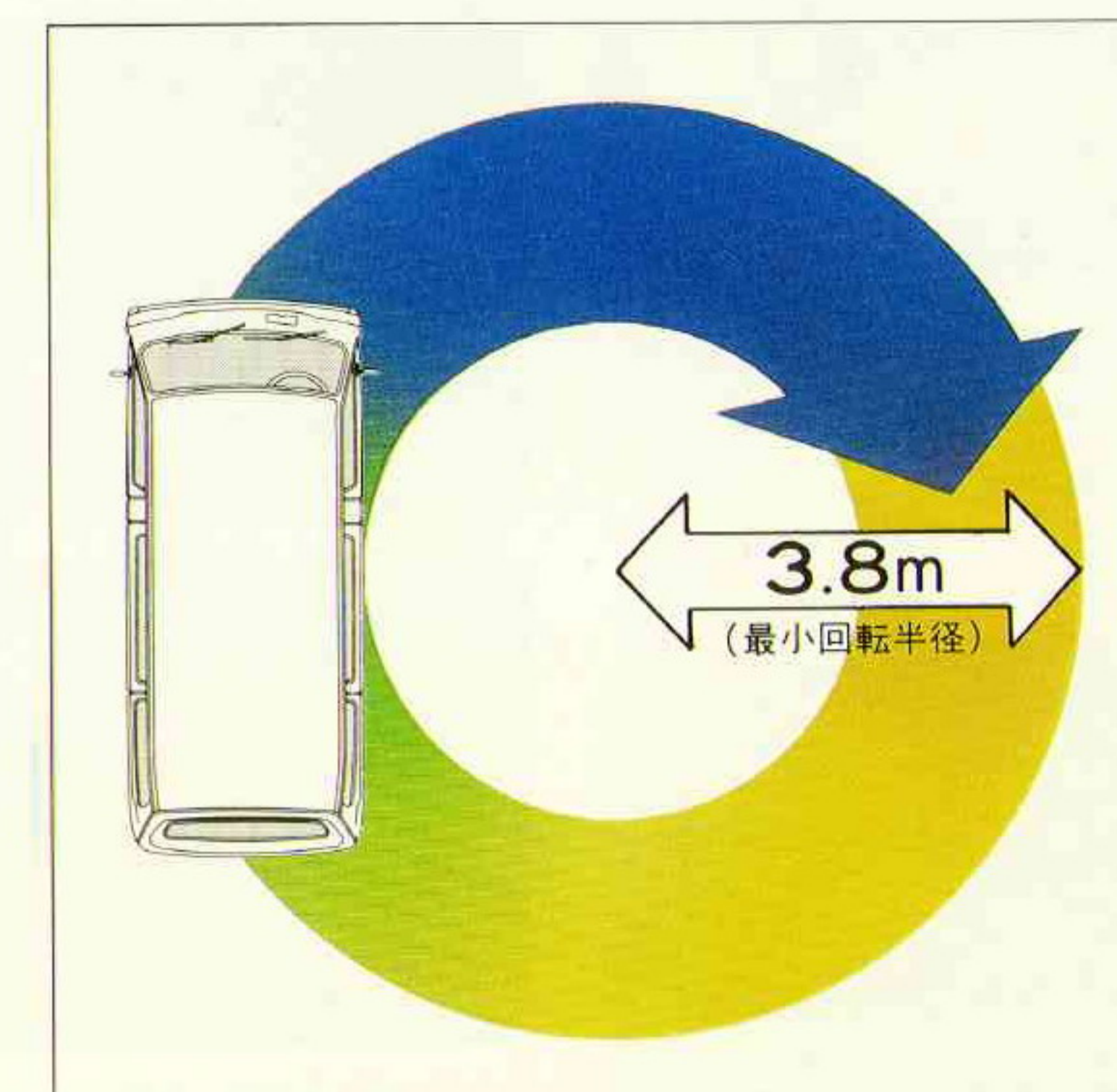

●スタンダード車にも標準装備の電動ウォッシャー

快適に運ぶ

荷物を運ぶ商用車から、人間の乗るコマーシャルカーへ……。その思想をまた一步すすめた運転席まわり。乗用車を思わせる人間尊重設計です。

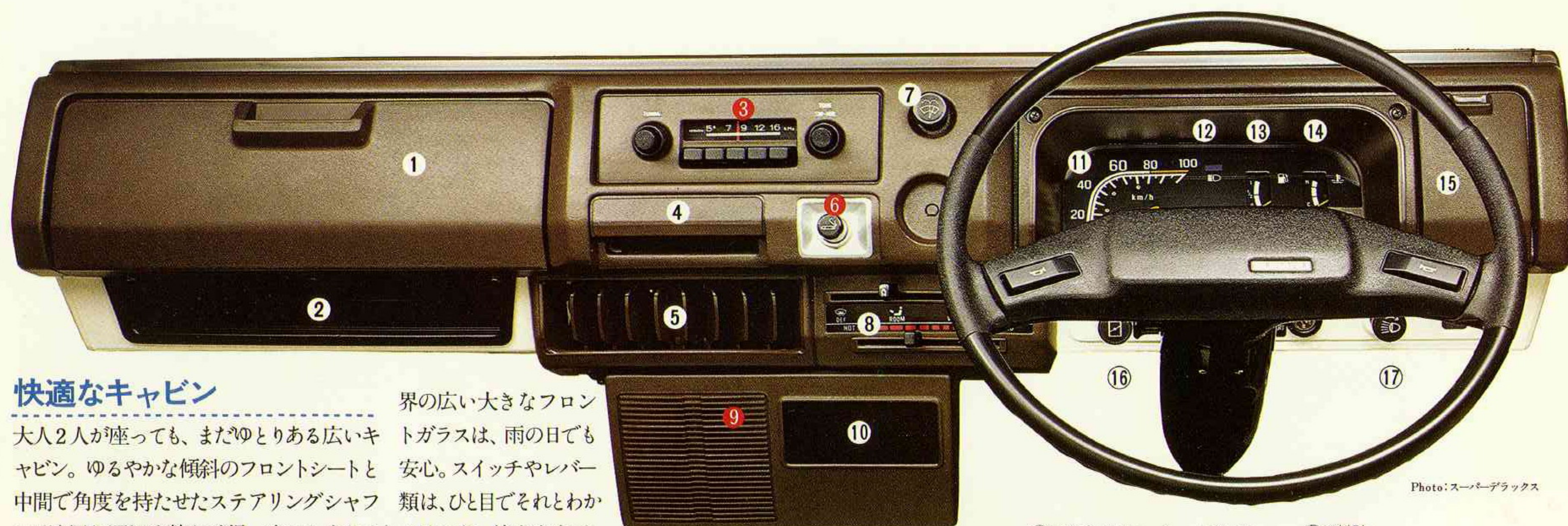

Photo: スーパーダックス

快適なキャビン

大人2人が座っても、またゆとりある広いキャビン。ゆるやかな傾斜のフロントシートと中間で角度を持たせたステアリングシャフトが適切な運転姿勢を確保。疲れも少なく長時間の運転も苦になりません。また、視

界の広い大きなフロントガラスは、雨の日でも安心。スイッチやレバー類は、ひと目でそれとわかる見やすい絵文字表示。とても扱いやすく、誤操作を防ぎます。



三拍子そろった快適さ

RR (リヤエンジン) リヤドライブ方式

静か、清潔、少ない振動と三拍子そろった快適さは、エンジンと運転席が離れているRR方式ならではの、軽商用車ではもちろんサンバーだけ。乗り心地のよさが違います。

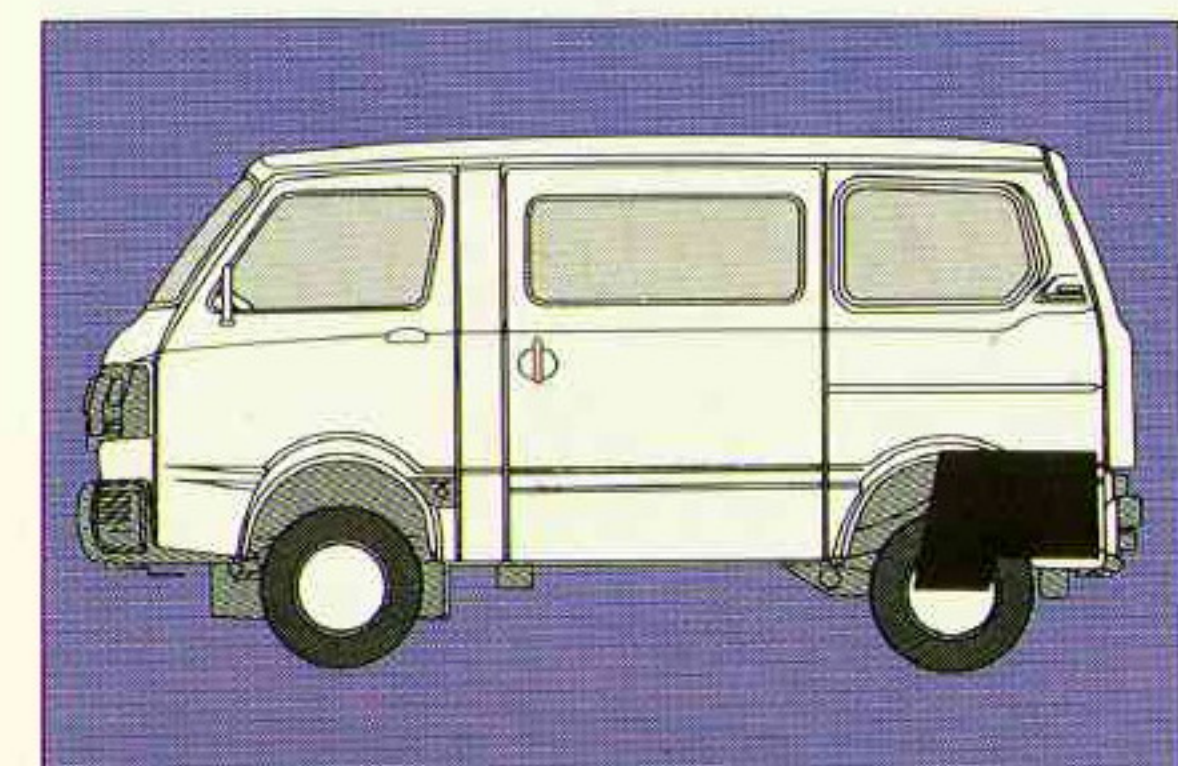

交換もすばやく快適

スペアタイヤ

スペアタイヤは、フロントシート下にジャッキと一緒にピタッと格納。ガタつきもありません。取り外しも実に簡単で、必要な時、タイヤ交換がスムーズにできます。



- ①大型グローブボックス
- ②アンダートレイ
- ③ラジオ
- ④灰皿
- ⑤ベンチレーション吹出し口
- ⑥シガーライター

- ⑦ワイパー&ウォッシャースイッチ
- ⑧ベンチレーター&ヒーター操作パネル
- ⑨スピーカー
- ⑩センターポケット
- ⑪スピードメーター
- ⑫ハイビームパイロットランプ
- ⑬燃料計
- ⑭水温計
- ⑮ヒューズボックス
- ⑯チョークノブ
- ⑰ライト切換えスイッチ

●スタンダード仕様のそく全車種に装備

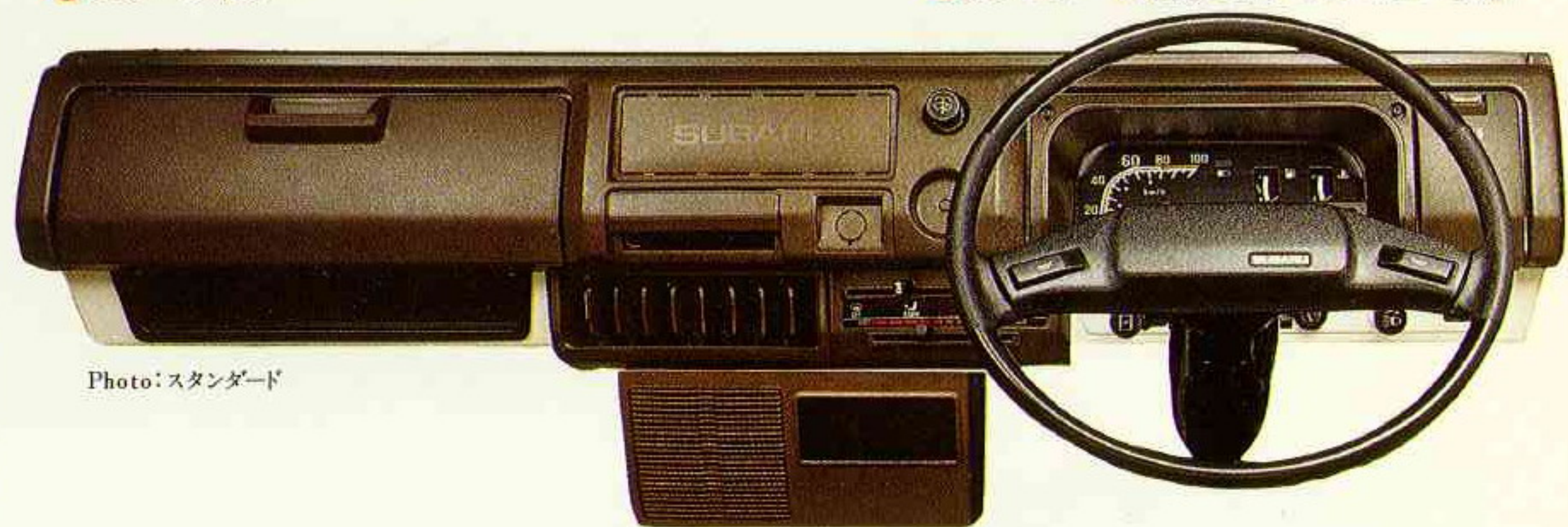

Photo: スタンダード

快適車内は整理整頓

豊富な物入れ

標準的な収納スペース (上図①②⑩) のほか、フロントドア内側のドアポケット、フロントシート中央のクリップ付きのセンタートレイと、収納スペースは豊富です。



※スタンダード車のドアポケットは、運転者側のみです。



力強く運ぶ

商用車の本領は、何と云ってもねばり。水冷4サイクル・550ccエンジンが生む28馬力のパワー。充実した足まわり、頑丈ボディなど、力強さの手応え十分。

力強い

550cc

28PS/6,000r.p.m

4.2kg-m/3,500r.p.m

水冷4サイクルエンジン

商用車の力強さの見せどころは、低・中速のねばり。550cc・28馬力エンジンは、加速時や登り坂で、頼もしいパワーを発揮。静かでなめらかな水冷4サイクルですから、満載時の走り常に安定。エンジンブレーキやヒーターの効きも強力、確実です。

急坂できわだつ力強い登坂力

スバル伝統のRR (リヤエンジン) 方式は、登り坂や満載時の走り、一枚上手のふんばりを見せるうえ、運転席とエンジンが離れていますから静かさの差も歴然。

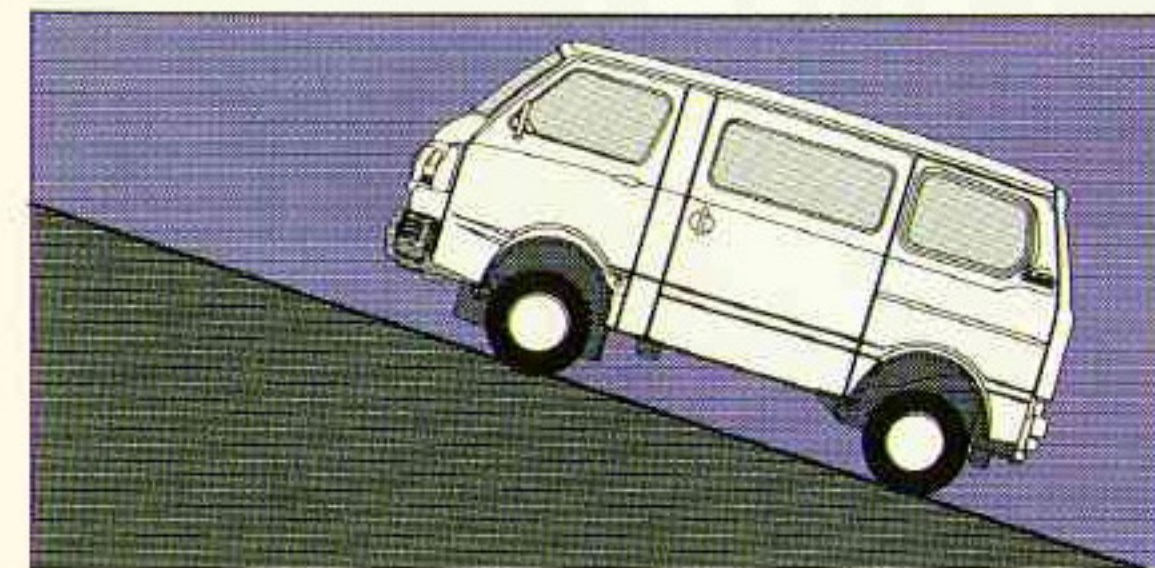

力強い足まわり 4輪独立懸架

乗り心地だけでなく、積荷を大切にできる4輪独立懸架は、軽商用車ではサンバーが唯一。ワイドトレッド (最1180mm) とロングホイールベース (1820mm) とも相まって、万全な足まわりをガッチリ支えています。

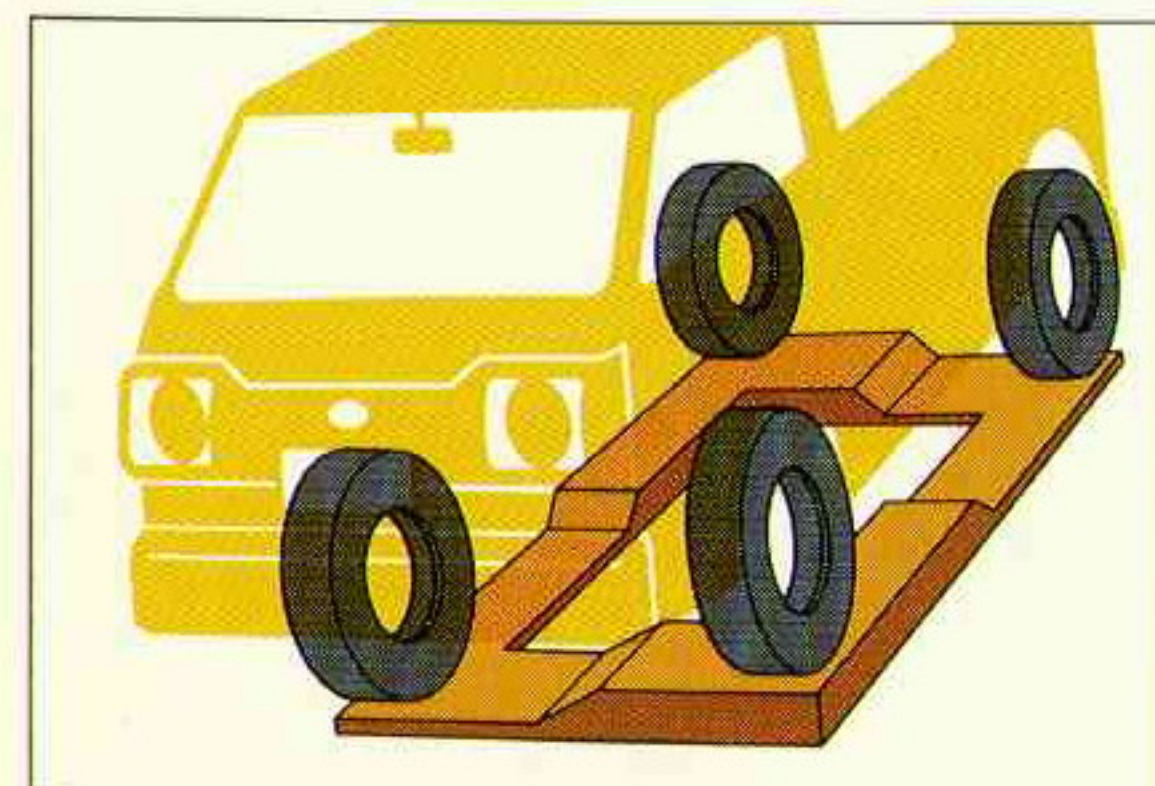

54年商用車排出ガス規制及び騒音規制適合

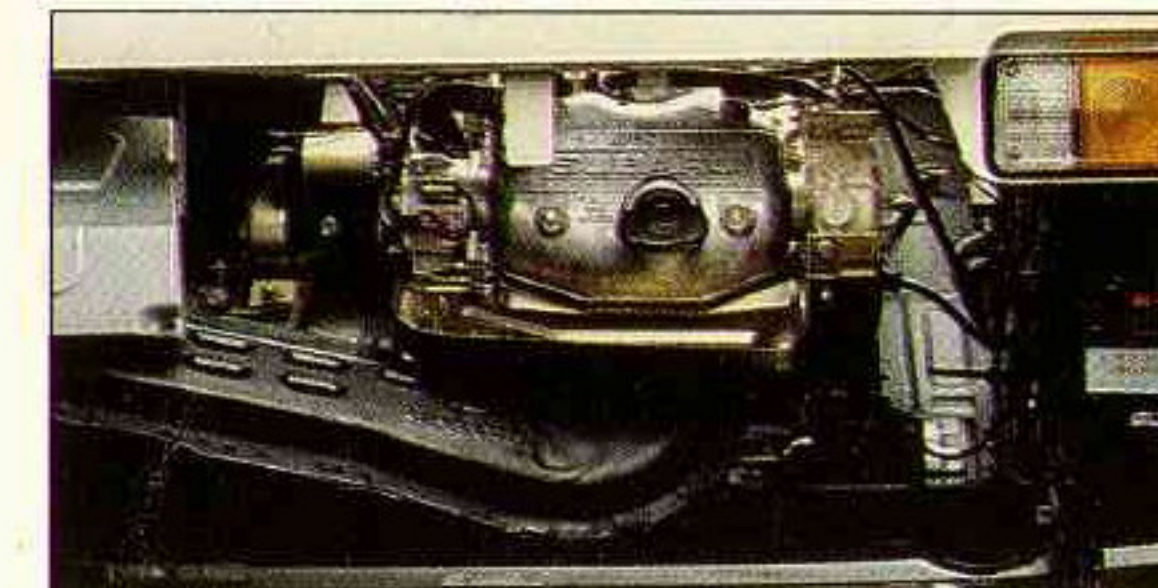
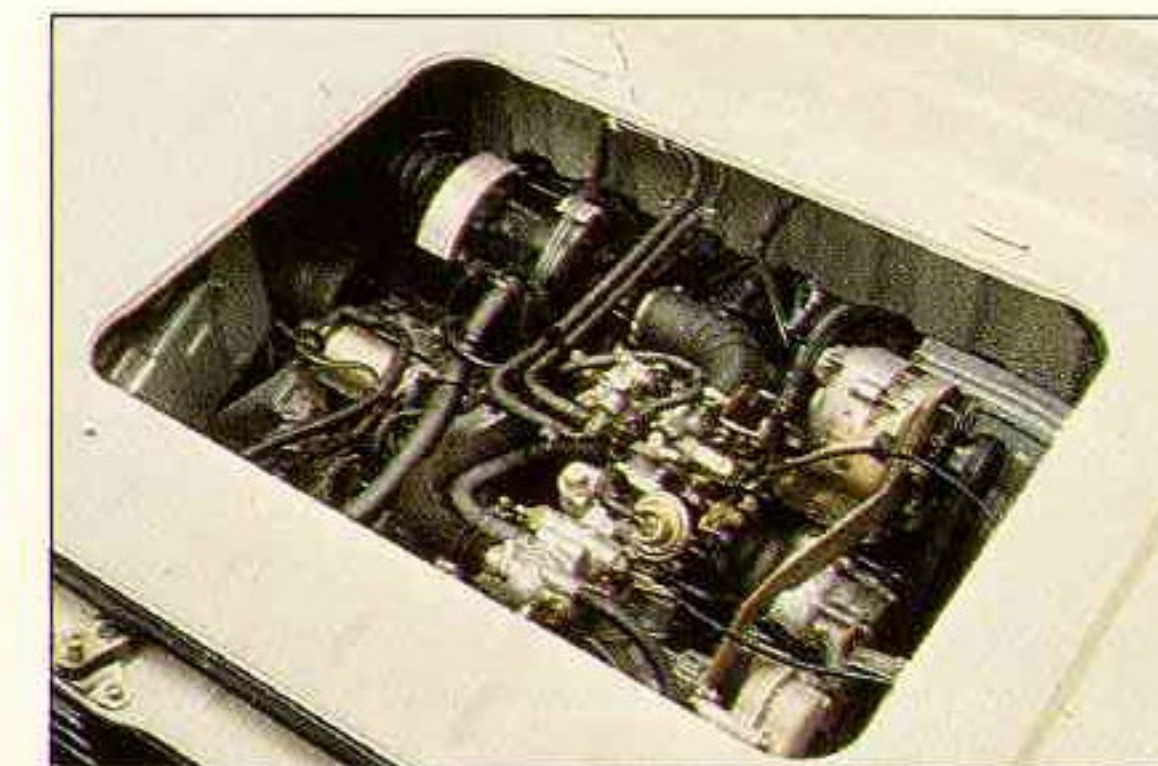
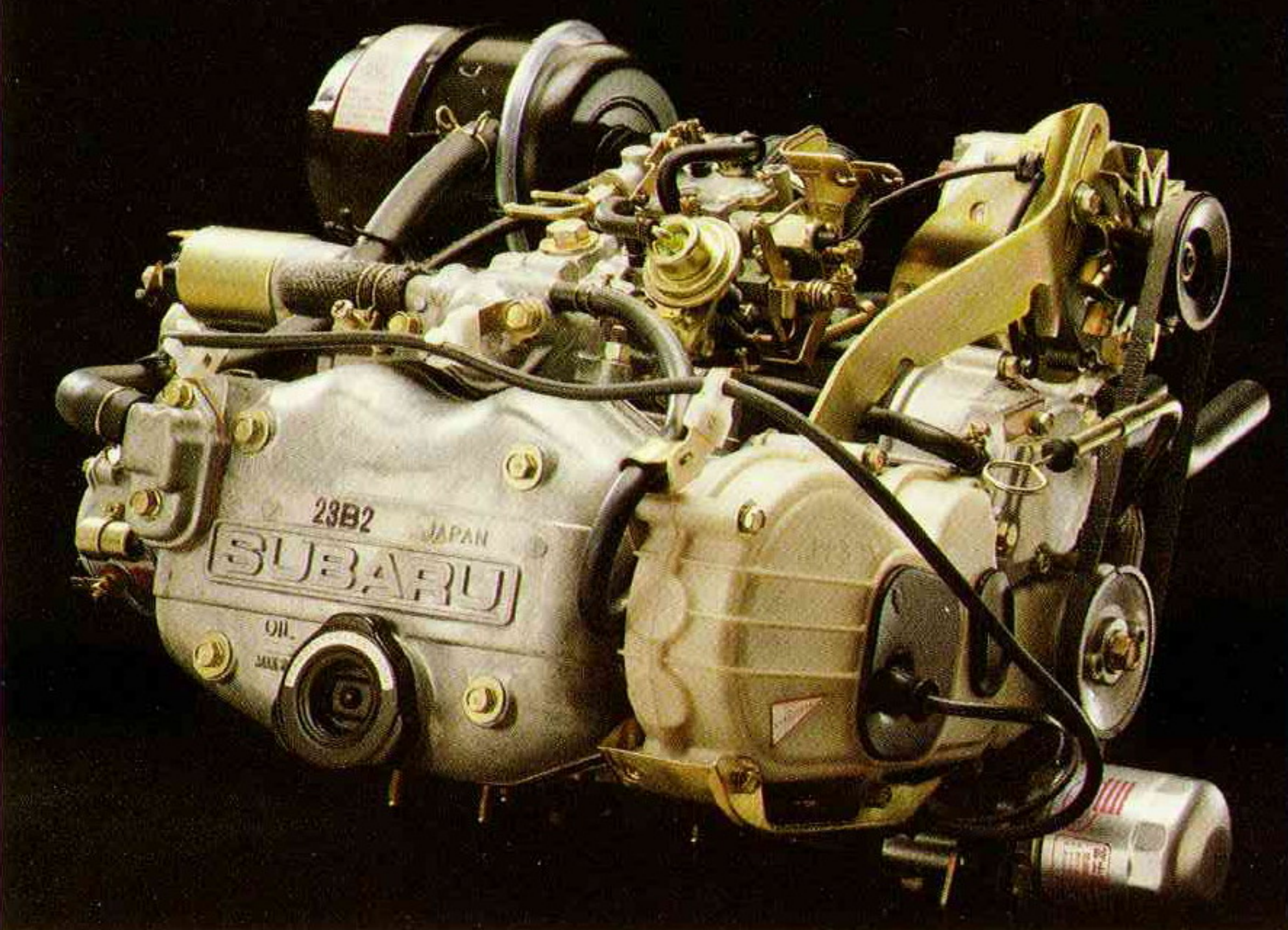

エンジン点検は2ヵ所から

荷台または荷室フロアと、リヤの2ヵ所からエンジンの点検ができ、チェックの目と整備の手が細かく行き届きます。

馬力ロスが少ない

電動ファン冷却方式

冷却ファンは、冷却水の温度が上昇しがちな時だけ作動する合理的な電動式。パワーロスやファンノイズを防ぎます。

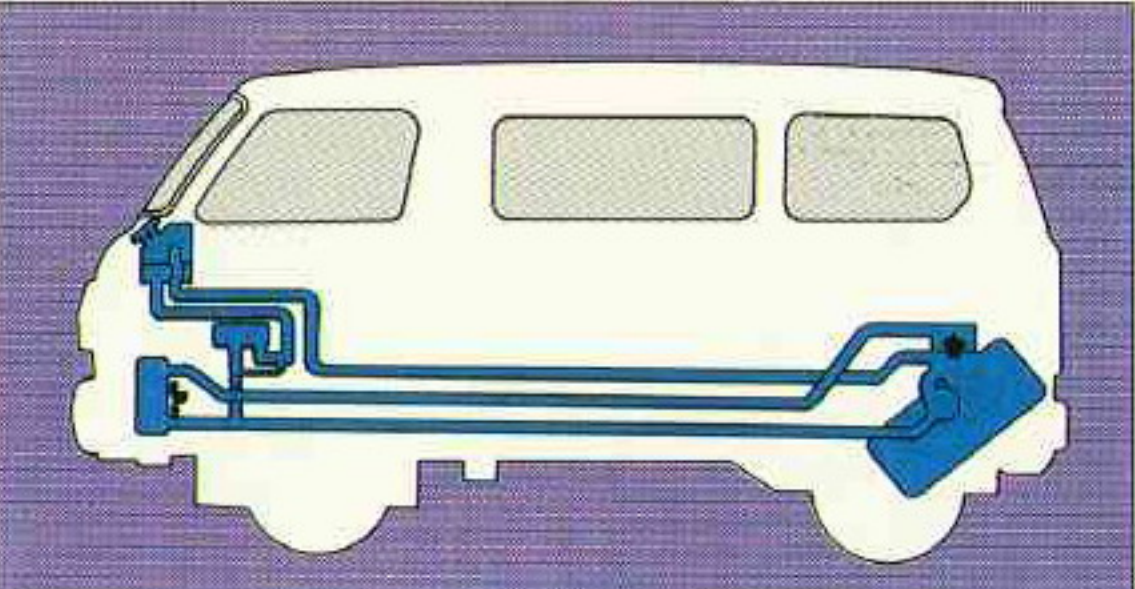

万全の配慮が心強い防錆対策

頑丈ボディをさらに長持ちさせるため、ボディの主要部には、あらゆる種類の積荷を考慮した入念な防錆塗装がほどこされ、さらに、防錆効果を高める亜鉛メッキ鋼板もふんだんに使っています。

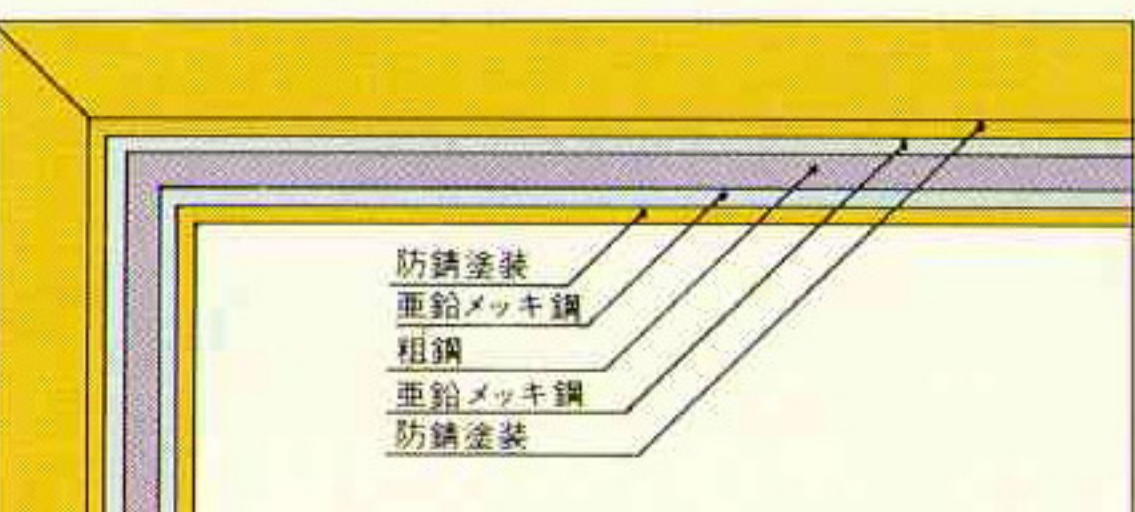

きめ細かで心強い安全対策

前後分割式2系統ブレーキ

万一、片方にトラブルがあっても安心な前後分割式2系統ブレーキを採用。

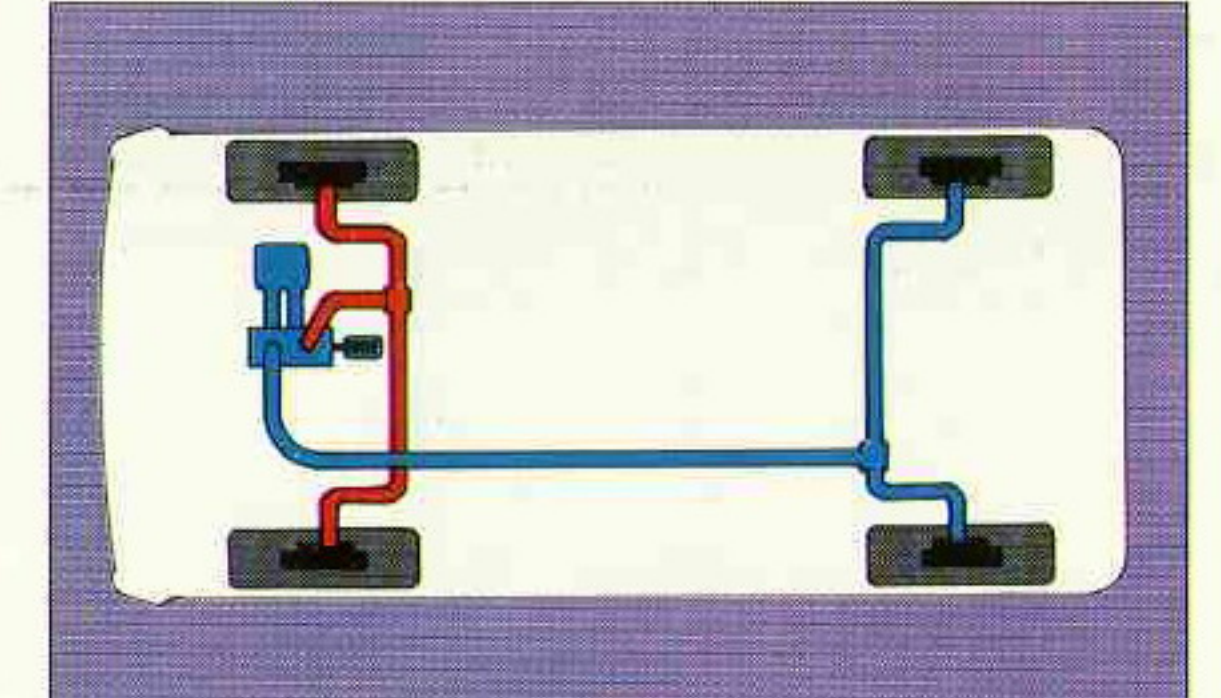

ドアの開きも、さらに大きく

フロントドアの開きがさらに大きくなり、ドアハンドルもフルアップ式 (フルアップ) になって、乗り降りがいちだんと楽になりました。



視界の広いサイドミラー

広く、クリアな後方視界を確保する大型サイドミラー。安全な衝撃緩衝式です。



パッと目につく警告灯

絵文字表示のうえ、赤ランプが点灯する警告灯は、車のコンディションがひと目でチェックできる、進んだ安全対策です。



①チョークパイロットランプ ②チャージウォーニングランプ
③パーキング&ブレーキフルード液面警告灯 ④エンジンオイル残量警告灯

おトクに運ぶ

税金ばかりか、維持費も格安なうえ、
経済的な低燃費のサンバーは、商売用のうれしいクルマ。
省エネ時代にピッタリの、多芸小食の経済車です。

リッター当り

23 km/ℓ

おトクな低燃費

リッターあたり23km(60km/h定速)も走る経済燃費は、小型商用車と比べても、その差はありあり。毎日使う車だけにおろそかにできない大きな違いです。

維持費・税金など諸経費もおトク

おトク

下の表をよくご覧ください。小型商用車に比べて、税金はもちろん、保険など義務づけられた諸経費もグンと割安です。



車庫スペースもおトク

ボディがコンパクトということは、狭い場所での荷物の積み降ろしでも、それだけゆとりがあるということ。そして、車庫スペースも少なくすむということです。

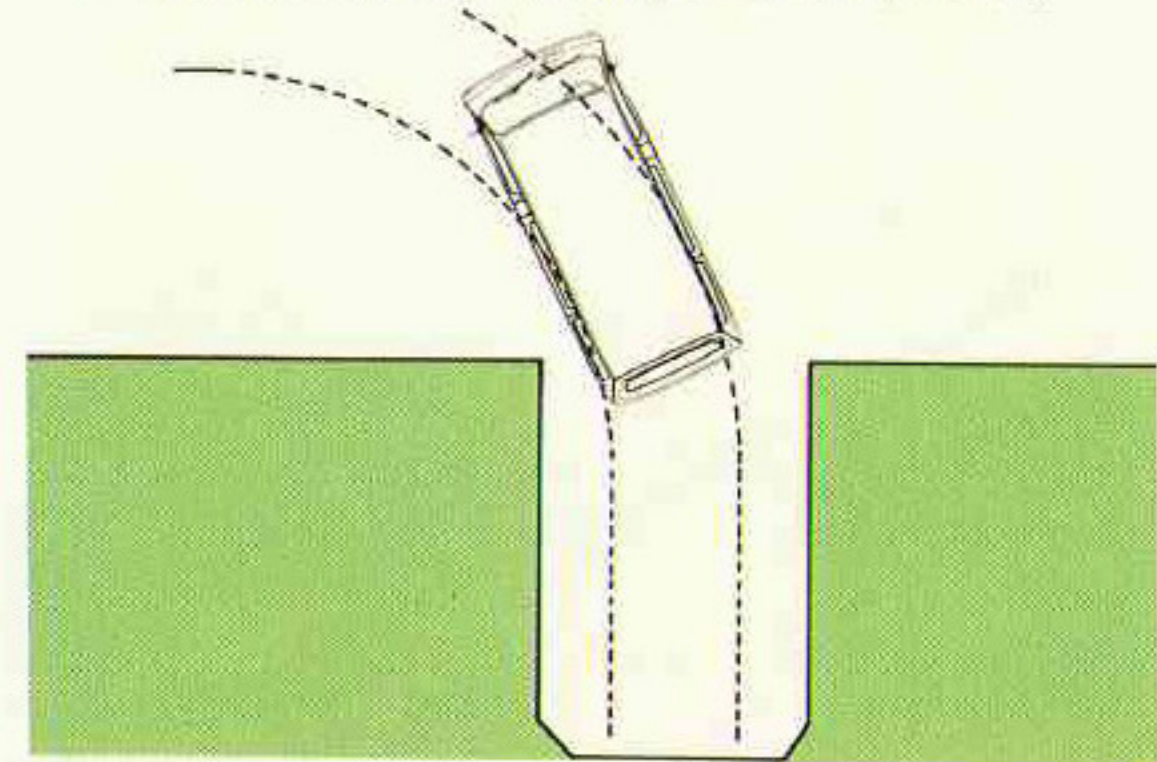

最大積載量

350 kg
おトクな走りっぷり

したたかなねばりを見せるエンジンは、2名乗車時で最大積載量350kg、4名乗車時でも200kgを、力強く運びます。

2年に1度

おトクな車検



意外に知られていないのが車検の差。年1度が義務づけられている小型商用車に対して、軽商用車は2年に1度でOK。しかも、車検の際の修理や整備費用も小型車に比べて少なくて済みます。

軽商用車は、こんなにおトク

— 小型商用車と比べてみると —

小型商用車との経済比較		S.54. 8月現在 単位:円			
項目	軽商用車	小型商用車 キャブトラック1300cc	差	額	
新車購入1年目	取得税	約 17,000	約 35,000	約 18,000	
	登録時費用				
	重量税	8,800	8,800	0	
	自動車税	3,650	11,500	7,850	
	自賠責保険	12,900	20,250	7,350	
	任意保険				
車	55万円(免責3万円)	25,090		14,920	
両	60万円(免責3万円)		40,010		
任意保険	対人5,000万円(全年令) 対物200万円(免責なし) 同乗車500万円	37,350	59,920	22,570	
点検	6ヵ月点検*	8,130	10,522	2,392	
小計		約 112,920	約 186,002	約 73,082	
2年目	車検	12ヵ月点検(軽)※ 車検(小型)※	12,422	51,942	39,520
	点検	6ヵ月点検*	7,383	9,215	1,832
	重量税			8,800	8,800
	自動車税			11,500	7,850
	自賠責保険			19,050	19,050
	任意保険				
車	35万円(免責3万円)	19,050		14,940	
両	40万円(免責3万円)		33,990		
任意保険	対人5,000万円(全年令) 対物200万円(免責なし) 同乗車500万円	33,620	53,930	20,310	
小計		約 76,125	約 188,427	約 112,302	
ガソリン代(957km/月平均)※		約 191,300	約 253,800	約 62,500	
累 計		約 380,345	約 628,229	約 247,884	

●この表には車両価格と新車購入時の納車費用およびその差額は含まれておりません。また、2年目の任意保険は無事故割引を適用しています。※車検、点検、ガソリン代は運輸省発表の「自家用自動車の点検整備実施状況等の使用実態調査」(昭和53年度版)に基づいております。●軽商用車の償却年数が53年4月から、4年間に延長されました。

ハイルーフ

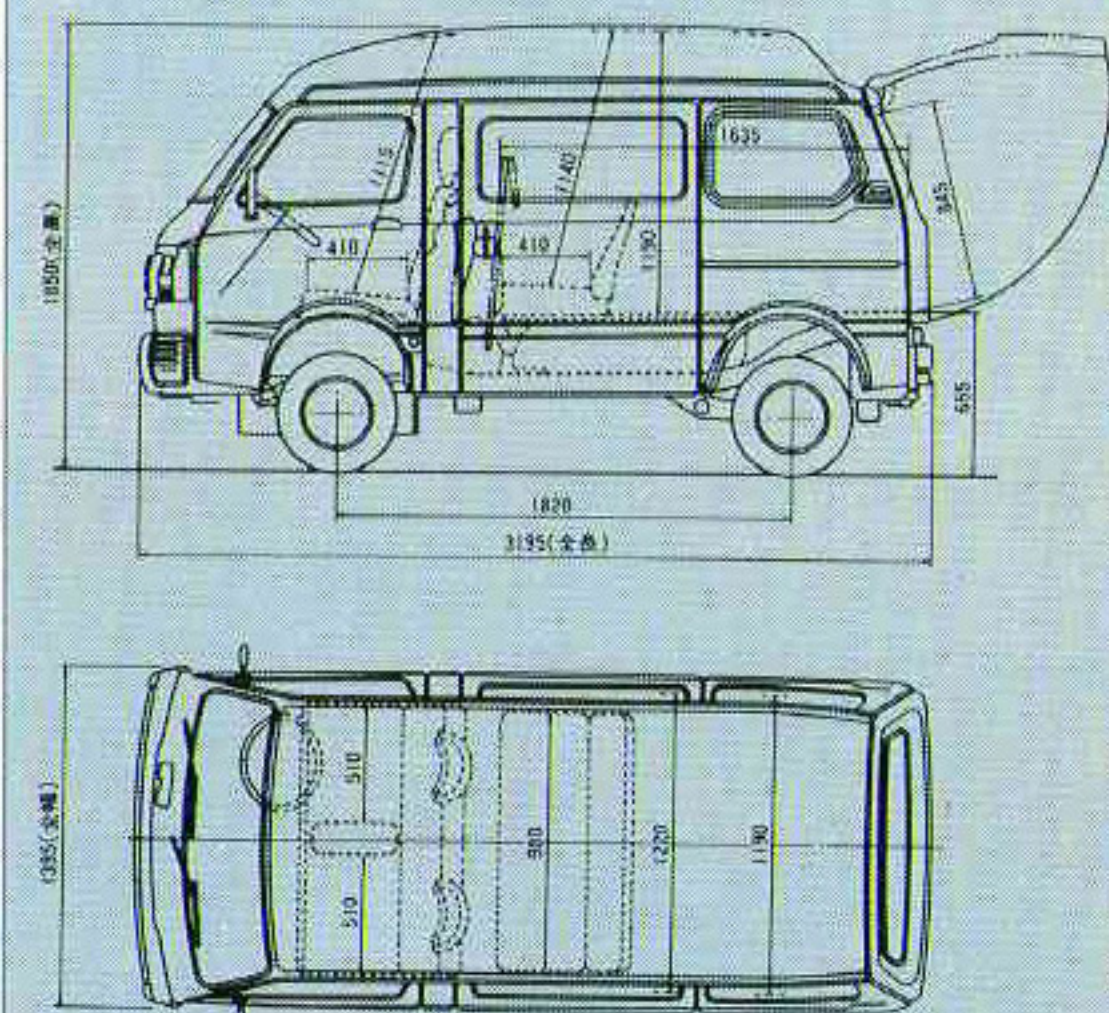

ライトバン

●マルチフラット ●5ドア ●4ドア

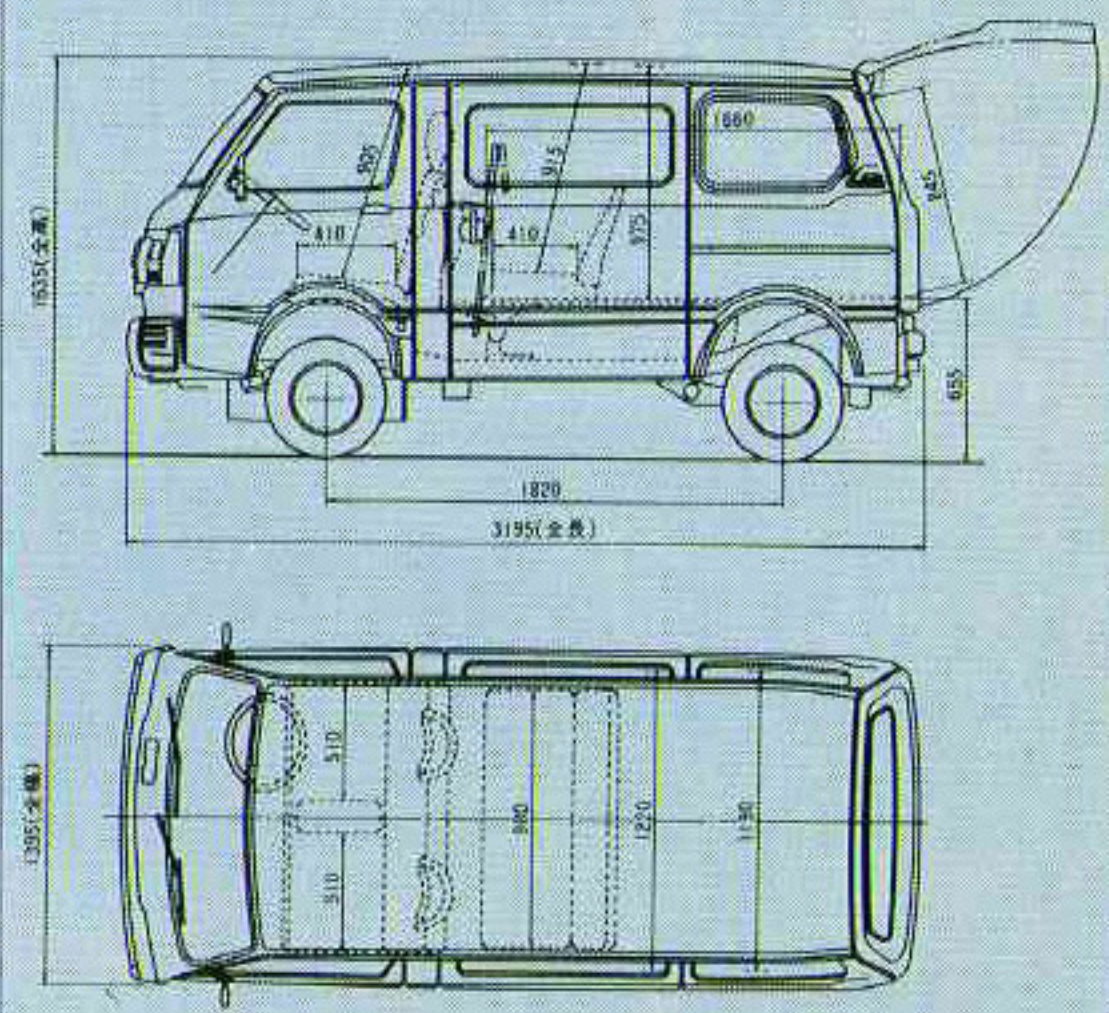

図はマルチフラット

オプションパーツ

より快適により能率的に。
新型サンバーの力をフルに生かします。



全車にカークーラー装着可能!

純正カークーラー: エンジンパワーのロスが少ないサンバー専用。高い冷房効果が自慢です。
カーステレオ: 最高の音質で楽しめるカセットステレオが、純正で用意されています。



シートカバー: 運転席をいつでも清潔に保つシートカバー。



デジタルロック: 高性能の水晶発振式。分きざみの正確な時間が、ひと目で読みとれます。

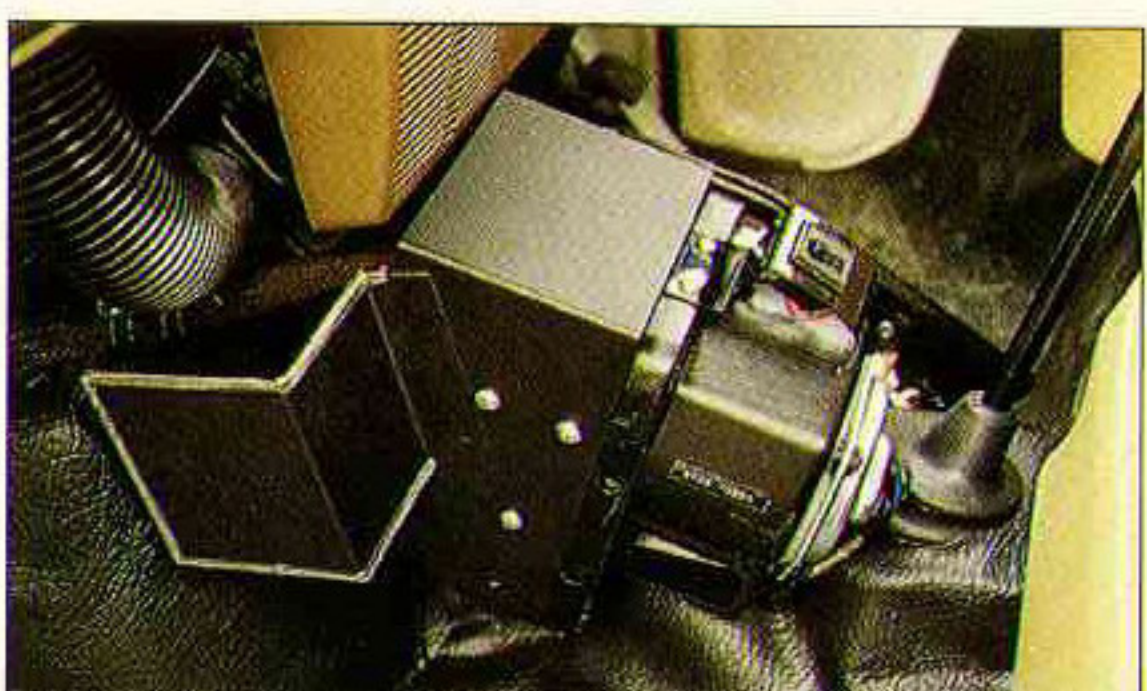

スーパーヒーター: 寒冷地のきびしい冬でも、ポカポカと暖かく、車内を快適にします。

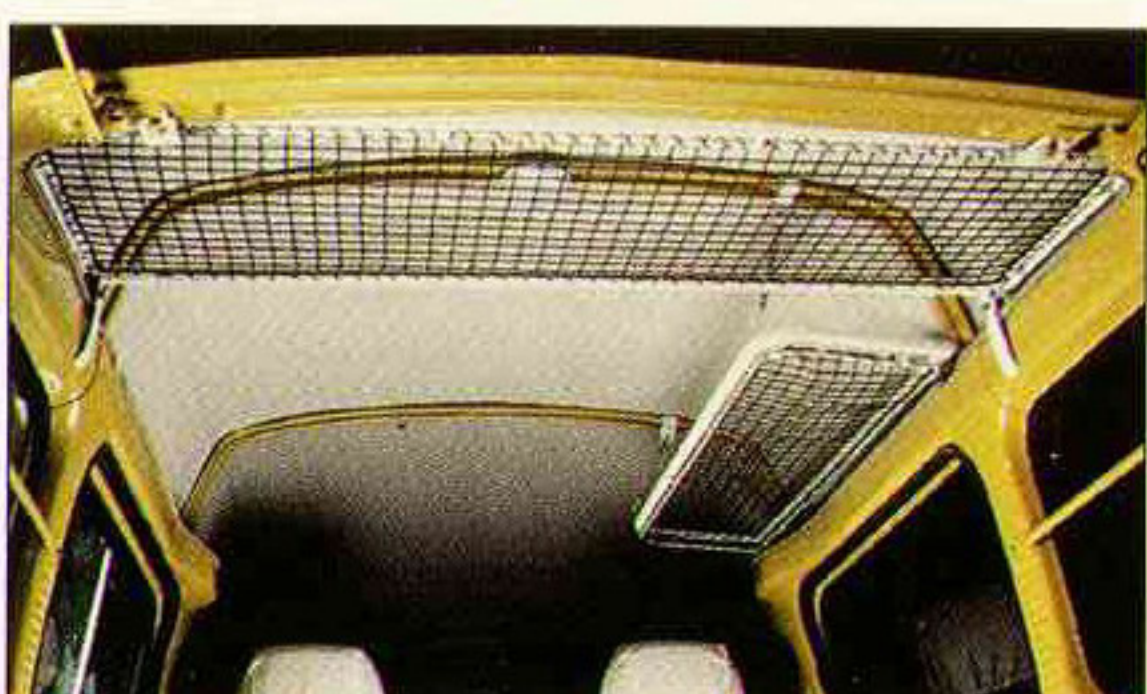

クリーンセット: 汚れやシワを防ぎながら集配ができるネットです。

スペースラック: ハイルーフならではの高さを有効に生かしたあみ棚。荷室が片付きす。

荷台カバー: 水や塩害によるボディの腐蝕を防ぐ強化プラスチック(FRP)製です。



グリーンマット: 広いフラットフロアをドレスアップする人工芝風。耐久性も確かです。



ワイパーコントロール: ローからハイスピードまで、状況に応じたワイパー速度が選べます。



クリーンマット: 足もとについた雪や水滴が、フロアに流れず足もとがいつもスッキリ。



ゴムマット: フロアにびったりおさまるゴム製。美しいフロアを雨や泥の汚れから防ぎます。

ワンポイント・メモ

スバル 「枕草子」にも登場する星団で、純粋の日本語。牡牛座にあり、別名「六連星(むつらぼし)」とも呼ばれ、スバルのマークはこれをデザイン化したものです。

サンバー Sambar 駿足で力持ちのインド産の大鹿のこと。昭和35年、スバルの軽貨物車がデビューしたとき、俊敏で力強いイメージを表わすにふさわしいと、名づけられました。



フォグランプ&ナンバープレートベース: 安全性とともに、ドレスアップ気分も味わえます。



オイル&クラーント: クルマに合った純正品を使用することが、クルマを長持ちさせる秘訣です。

主要装備品

車種	ライトバン					
	標準ルーフ				ハイルーフ	
	マルチフラット (5ドア)	カスタムL (5ドア)	SDX (5ドア)	STD (5ドア 4ドア)	マルチフラット (5ドア)	
外装関係	モールドイングリ	●	●	●	●	
	フロントウインドウ	●	●	●	●	
	リヤウインドウ	●	●	●	●	
	ドリップレール	●	●	●	●	
	サイド(スライドレール)	●	●	●	●	
	燃料注入キーロック	●	●	●	●	
	ヘッドライト周り	シルバー	シルバー	シルバー	グレー	シルバー
	助手席ドアキーロック	●	●	●	●	●
	フロントバンパーコーナーガード	●	●	●	●	●
	衝撃緩衝式大型サイドミラー	●	●	●	●	●
内装関係	リッドつきグローブボックス	●	●	●	●	
	アンダートレイ	●	●	●	●	
	センターポケット	●	●	●	●	
	クリップつきフロントセンタートレイ	●	●	●	●	
	ドアポケット	左右	左右	左右	右	左右
	フロア	塩ビ(ブラウン)	カーペット(ブラウン)	塩ビ(黒)	塩ビ(黒)	塩ビ(ブラウン)
	マット	塩ビ(ブラウン)	カーペット(ブラウン)	塩ビ(黒)	塩ビ(黒)	塩ビ(ブラウン)
	助手席アシストグリップ	●	●	●	●	●
	サンバイザー	左右	左右	左右	運転席	左右
	前席3点式安全ベルト	●	●	●	●	●
その他	後席灰皿	●	●	●	●	
	荷室ルームランプ	前席兼用	前席兼用	前席兼用	前席兼用	●
	ルームランプ連動ドアスイッチ	●	●	●	●	●
	シート	ブラウン	チェック柄 ブラウン	ブラウン	ブラウン	ブラウン
	荷室トリム	ブラウン	ブラウン	ブラウン	ブラウン	ブラウン
	温水ヒーター	●	●	●	●	●
	ラジオ	●	●	●	■	●
	シガーライター	●	●	●	■	●
	ウォッシャー付ワイパー	電動式(2速)	電動式(2速)	電動式(2速)	電動式(2速)	電動式(2速)
	ウォッシャー付リヤワイパー		電動式			
ブレーキフルード液面警告灯	●	●	●	●	●	
パーキングブレーキ警告灯	●	●	●	●	●	
チョークパイロットランプ	●	●	●	●	●	
冷却液警告ブザー	●	●	●	●	●	
リヤアクスル等速ジョイント(D.O.J)	●	●	●	●	●	
燃料蒸発ガス制御装置	●	●	●	●	●	
2系統回路安全ブレーキ	●	●	●	●	●	
カークーラー	■	■	■	■	■	
外装色 (ボディ色は印刷インキのため 実際の色とは違って見えます)	ガル ホワイト	ガル ホワイト クリア ブルー	ガル ホワイト	ガル ホワイト	ガル ホワイト シングル イエロー	
内装色	ブラウン					

■印はディーラー注文装備品

主要諸元

項目	車種(型式)	ライトバン(J-K87型)					
		標準ルーフ			ハイルーフ		
		マルチ フラット	5ドア	4ドア	マルチ フラット		
全長	mm	3195					
全幅	mm	1395					
全高	mm	1635			1850		
荷室長	mm	1660			1635		
荷室幅	mm	1220					
荷室高	mm	1220	975	1220	1435	1190	
床面地上高	mm	405	655	405	655	405	655
ホイールベース	mm	1820					
トレッド(前)	mm	1210					
トレッド(後)	mm	1190					
最低地上高	mm	185					
車両重量	kg	675	655	650	690		
乗車定員	名	2	4	2	4	2	4
最大積載量	kg	350	200	350	200	350	200
登坂能力	tan θ	0.33					
性能	制動停止距離(初速50km/h)	m				14.0	
	最小回転半径	m				3.8	
	燃料消費率(90km/h標準)	km/ℓ				2.3	
エンジン	形式・種類	EK23型・水冷4サイクル直列2気筒OHC					
	内径×行程	mm				76×60	
	総排気量	cc				544	
	圧縮比					9.5	
	最高出力 PS/r.p.m.					28/6000	
	最大トルク kg-m/r.p.m.					4.2/3500	
燃料油	燃料タンク容積	ℓ				31(レギュラーガソリン)	
	オイルパン容量	ℓ				2.5	
	燃料ポンプ					遠心式電動ポンプ	
	クラッチ形式					乾燥単板ダイヤフラム	
動力伝達装置	変速機形式	前進4段フルシンクロ・後退一段					
	変速比<第1速>					4.363	
	変速比<第2速>					2.625	
	変速比<第3速>					1.809	
	変速比<第4速>					1.107	
	変速比<後退>					4.272	
	最終減速比					5.733	
懸架装置	前車軸形式	セミトレーリングアーム方式独立懸架					
	後車軸形式	セミトレーリングアーム方式独立懸架					
	前スプリング形式	トーションバー					
	後スプリング形式	トーションバー					
	タイヤ	5.00-10-4PR					
制動装置	主ブレーキ形式	2系統回路油圧式4輪制動					
	ブレーキ(前)	ツリーディング(自動調整装置付き)					
	ブレーキ(後)	リーディングトレーリング					
	駐車ブレーキ形式	機械式後2輪制動					
電気装置	バッテリー	V-AH 12-26(寒冷地仕様12-35)					
	発電機	V-A 12-35(交流式)					
	スターター	V-KW 12-0.7					

*低床フロアとした場合 **折りたたみフロアを平にした場合。
●この仕様はお断りなく変更することがあります。

親切設計に磨きかけた
サンバートラックシリーズ



三方開

一方開

低床式

パネルバン

●写真は、印刷インキの性質上、実際の色とは異なって見えることがあります。

新型サンバーの特別仕様車および特装車

★特別仕様車＝農農サンバー：農家の皆さまのご要望を大幅に採り入れた特別仕様のトラック三方開。★特装車＝パワーサンバー：本格的なダンパー機構をもつ小回りの利くダンパーカー。サンベンダー：いわば動く店舗。ご商売の活動範囲をグンと広げる移動販売車です。クールサンベンダー：冷蔵庫付きのサンベンダー。生鮮食料品の街頭販売に効果は絶大です。クールサンバー：生鮮食料品運搬に活路をひらいた冷凍コンテナ搭載車。