



SUBARU

**LEGACY**  
TOURING WAGON

「環境対応車普及促進税制」適合車  
(適合モデルは一部の車種となります)



旅の 歓 び を 、 人 生 に 。



朝の目覚めとともに遠い風景へ想いを馳せる。この黄金色の空の向こうには、どんな出逢いが待っているのだろう。はやる想いをのせ、どこまでも続く道をひた走る。山々のうねり、川面のきらめき、木立や田園の鮮やかな彩り。車窓を流れるさまざまな風景がパートナーの笑顔を誘い、かけがえない時間が深く刻まれる。旅をする。クルマで旅をする。そこにあるのは、他の移動手段では得られない、新たな発見とActivityに満ちた歓び。単に時間を短縮するためではなく、単に距離を費やすためでもない。自らの意志で、自らの操作で人生というフィールドを拡張していく—そんな期待を胸に、人はクルマを走らせるのかも知れません。

**LEGACY**  
TOURING WAGON



## GRAND TOURING INNOVATION

クルマ本来の魅力である移動する楽しさが、いつの時代も人の心を魅了する喜びとなるために。スタイル、パッケージング、パワートレイン、シャシー・・・そのすべてを一新してレガシィが辿り着いたもの。それはもっと自由で、もっと心地よいグランドツーリングの喜び。クルマの未来を、そして乗る人の人生を拡げる新しい豊かさをのせて。レガシィは、グランドツーリングという王道を革新していくのです。









グランドツーリング。  
それは人生を豊かに切り拓く道。

距離を問わず、天候に左右されず、さまざまなシーンで、深い安心感を抱きながら、意のままに心地よい走りを楽しむ。グランドツーリング。1989年の誕生以来20年、レガシイはクルマで移動する楽しさを、多くの人に提供してきました。独自のAWD技術をコアに、本質を磨き、クルマの魅力を開拓していく—そんなクルマづくりへの挑戦は、5代目となる新型レガシイにも受け継がれています。その走りは遠い道のりも楽しい時間に変え、その心地よさは乗る人すべてをもてなし、その安全・環境性能は、次世代をも見据えた知性を際立たせる。性能や数値を競うのではなく、豪華さや格式を誇るのではなく、そこにあるのは、人生を豊かに走るためのイノベーションなのです。



力強く、のびやかに躍動するフォルム、キャビンを流麗に包むサイドウィンドウ、そして力感あふれるボディ面の張り。

見つめるほどに、豊かな旅への想いが、尽きることなく駆け巡る。

レガシィ。それは佇まいから解き放つ、ツーリングの歓び。







走り出した瞬間から、心が躍るドライビングフィール、  
どの席に座っていても感じる爽快感とナチュラルな乗り心地、そして心潤う穏やかな静けさ。  
遠くへ行けば行くほどに、胸が高鳴り、くつろぎが深まる。  
レガシィ。それは乗る人すべてに満ちていく、ツーリングの歓び。



## LEGACY COMFORT

乗る人すべてに、この上ない旅の歓びを。

レガシイが居住空間に求めたもの。それは長時間にわたる旅のプロセスを、心地よく愉しめるゆとり。個々のくつろぎと連帯感を大切にしたスペース、表情豊かなパネル&トリム、ホールド感が絶妙なシート、各席にしつらえた収納スペース。ドライバーも、パッセンジャーも、移動する楽しみに満たされながら、豊かな旅へ想いを馳せる。それがレガシイの求めた快適さなのです。



OFF-BLACK INTERIOR



IVORY LEATHER SEAT

# PACKAGING INNOVATION

グランドツーリングは進化する

シートの間隔、足もとや頭上のゆとり、そしてカーゴルーム。それぞれに、理想の空間とは何か。グランドツーリングカーのあり方を一から見つめ直したレガシィは、新たなパッケージングを生み出しました。

## 快適なパーソナルスペース

レガシィの開発は、まず「乗る人すべてに快適な空間」を設計することから始まりました。どの席に座っても快適なパーソナルスペースを確保することを目指し、前後席間の距離で従来比68mm、左右席間の距離で従来比30mmのスペース拡大を実現。しかし、求めたのは広さだけではありません。乗る人全員が、クルマで移動することに心から喜びを感じられる。ロングドライブでも疲れることなく、快適な時間が過ごせる。グランドツーリングカーのあるべき姿を求めた結果、このパッケージに辿り着いたのです。

## グランドツーリング・ユーティリティ

毎日のパートナーとして使い、そして旅先でも頼もしい最高のワゴンを目指して。パッケージングの再構築によって、キャビンを広大させながらも大容量のカーゴルームを実現。張り出しの少ないフラットな荷室は、自在なシートアレンジとともに、大きさ・長さを気にせずさまざまな荷物が収納できます。また荷物の積み降ろしのしやすさ、リヤゲートの開閉のしやすさなど、日本を代表するワゴンとしての細部へのこだわりが生きています。



## ゆったりと体を支えるフロントシート形状

シートバックの高さとフレームを拡大。バックレストのスプリングには背中全体を面で支えるフラットマットタイプを使用。座る人の全身をゆったりと支え、疲れにくさに配慮している。さらに低反発のシートクッションを採用。身体全体のホールド感を高めるとともに、走行時の振動を効果的に吸収する。



フロントシート

## くつろぎを提供する後席空間

フロントシートの背面形状を工夫することで、足元のスペースを拡大。ヘッドクリアランスにもゆとりを持たせている。またリヤドアの開口面積や角度を拡大し、乗り降りにも考慮している。さらにサイズの大きなアームレストや、広い調整角度を持つリヤシートリクライニングがくつろぎの時間を提供する。



トノカバー

## 余裕のカーゴスペース

VDA法で520ℓを実現した大容量のカーゴルーム。張り出しの少ないフラットな荷室は、大型トランクや9インチゴルフバッグ4つを収納できる。また、反転式のリヤゲートステーを採用し、荷物の積み降ろしやすさを高めている。



カーゴフック

フォールディングレバー

※ゴルフバッグや荷物の形状、大きさによっては積載できない場合があります。お持ちのゴルフバッグや荷物が積載できるかどうか、販売店でご確認ください。

## 多彩なシートアレンジ

6:4分割可倒式リヤシートは、荷室側に設けられたレバーで簡単に倒せ、自在なシートアレンジが可能。プライバシーを守るトノカバー（2.5i、2.5GTを除く）やカーゴフック、サブトランクも装備している。



3名乗車時





COCKPIT

# ADVANCED DRIVING 先進のインターフェースがもたらす、新たなる喜び

ドライバーに、よりスムーズで思いのままの走りを提供するために。  
レガシィのドライビングへのこだわりは、インターフェースの革新にも及んでいます。

## 走りを自由に操るために

BOXER+SYMMETRICAL AWDの高性能を、シーンや乗る人のパーソナリティに合わせて自由に活かす。そうした発想から生まれたのが、SUBARUが誇る先進のドライビングコントロールシステム「SI-DRIVE」です。エンジンとトランスミッション\*をコンピューターで統合制御。穏やかな出力特性からシャープなレスポンス重視の走りまで、スイッチひとつで3つの走行性能を自在に選択できます。 \*AT/リニアトロニック車

## 乗る人を、ストレスから解放するために

パーキングブレーキを電動化することで、さまざまなドライビングシーンで乗る人のストレスを軽減できるとSUBARUは考えます。パーキングブレーキの作動はスイッチ操作で行えるほか、ヒルホールド機能を用いれば、上り坂での停止時に自動で作動させることもできます。パーキングブレーキレバーのないすっきりとしたコックピットと相まって、よりスムーズで気持ちのいいドライビングが可能となるのです。

## さらなる快適なツーリングへ

0km/h~100km/hまでの広い車速域で追従走行を可能とする「全車速追従機能付クルーズコントロール」を2.5GT SI-Cruiseに搭載しました。フロントバンパー開口部内のレーダーで前方の先行車を検知。高速走行時だけでなく渋滞時のノロノロ運転であっても、0km/hまでのブレーキ制御を行います。さらに、一定時間停止しているような状態では停止保持機能が作動。ドライバーの負担を大幅に軽減し、快適なロングツーリングを可能とします。



PHOTO: 2.5GT SI-Cruise 本革シート・オフブラック、LEGACYマッキントッシュ・サウンドシステム & HDDナビゲーションシステムはメーカー装着オプション 写真は撮影用に点灯しています。



## SI-DRIVE

- **Intelligent インテリジェントモード** パワーの出方を穏やかに設定。街中や長距離を快適に運転したいとき、また燃費に配慮した運転をしたいときに。雨や雪道での優れたコントロール性も実現。
- **Sport スポーツモード** レスポンスに優れた素直な加速。ワインディングや高速道路をスポーティに走りたいときに。
- **Sport Sharp スポーツ・シャープモード** アクセルワークに対するレスポンスを重視。日常から離れ、走りを愉しみたいときに。

## パドルシフト(AT/リニアトロニック車)

セレクトレバーを「M」レンジに入れることで、マニュアルモードを選択可能。また「D」レンジのままであっても、パドルの操作によって一時的にマニュアルモードへ移行できる。

## 電動パーキングブレーキ

パーキングブレーキをスイッチで作動・解除が可能。発進時は、アクセルを踏むだけでパーキングブレーキを解除できる。

- **ヒルホールド機能** ヒルホールドスイッチをONにした状態で上り坂でクルマを停車させた際には、自動的にパーキングブレーキが作動。坂道でのドライバーの負担を軽減する。

## SIレーダークルーズコントロール (全車速追従・停止保持機能付)

先行車がないときはセットされた車速で定速走行しながら、自車線上に自車より遅い先行車を検知すると減速、追従走行に移行。ノロノロ運転が続く渋滞時でも、設定した車間距離を保つて追従する。先行車が停止した場合はブレーキ制御によって減速・停止を行い、一定時間停止を保持する\*。先行車が発進したときはスイッチを押すだけで、再び追従走行を開始する。

\*約2分以上停止していると電動パーキングブレーキが作動し、追従クルーズが解除されます。

※SIレーダークルーズコントロールのご使用に際しての注意事項につきましては、P58をご覧ください。



SI-DRIVE セレクター



パドルシフト



電動パーキングブレーキ&ヒルホールドスイッチ

SIレーダークルーズコントロール作動イメージ



先行車なし  
100km/h (セット車速)

先行車がないとき: 定速走行 (40km/h~100km/h)

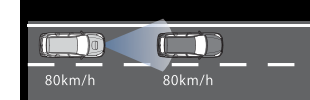

先行車を検知したとき: 減速、追従走行



先行車が停止したとき: ブレーキ制御で減速、停止



# McIntosh SOUND SYSTEM

## 至高のサウンドと、先進のナビゲーションとの融合

世界中のオーディオファンに孤高の存在として知られるMcIntosh。

味わい深く、普遍的で説得力のあるサウンド、そして最新のナビゲーションシステムの映像が融合し、

さらなる進化を遂げました。ジャズクラブやコンサートホールにいるかのような臨場感を再現する

5.1chサウンドシステムに完全対応。すべての席で、上質かつ緻密なサウンドに包まれます。

### LEGACYマッキントッシュ・サウンドシステム&HDDナビゲーションシステム<SUBARU G-BOOK ALPHA対応>

[8インチワイドビルトインモニター、40GB HDD、CD/DVDプレーヤー (CD-R/RW、DVD±R/RW、MP3/WMA\*1対応) & AM/FMチューナー、5.1chサウンド対応システム、専用10スピーカー (センタースピーカー、サブウーファー付)、地上波デジタルTV対応ガラスアンテナ]

メーカー装着オプション [2.5i-L](#) [2.5i-S](#) [2.5GT-L](#) [2.5GT-S](#) [2.5GT-S](#)

**音響システム** 表面的なスペックにとらわれることなく要素をすべて見直すことで、車室内に5.1chサウンドシステムを最適配置。センタースピーカーに加え、マッキントッシュ独自のLD/HP構造 (Low Distortion/High Performance) のドアスピーカーとウーファーをレイアウト。インパネ・サイドスピーカーにはアラミド繊維コーン+大型ネオジウムマグネットを新規採用している。フロントスピーカー取り付け部に不要な振動を抑えるマスマンバーを設置するなど、音環境にも徹底的にこだわった。また、車速に合わせて自動的に音量調節を行う機能も搭載している。

**高速・高精度なナビゲーション機能** 8インチの高精細VGA液晶ワイドモニターを採用し、600MHzの高速CPUと40GB HDDを搭載。ハイスピードなルート検索・リルートを実現。渋滞情報を受信するVICS\*2 FM多重も標準装備した。

**地上デジタル放送にも対応したエンターテインメント機能** 圧縮モードで最大約2,000曲 (1曲4分換算) が録音できる40GB HDDを搭載。SUBARU G-BOOK ALPHAを活用すれば、最新のCDタイトル情報の自動取得も可能。DVDマルチドライブはDVD±R/RW (ビデオモードのみ)、CD-R/RWを再生可能のほか、MP3、WMAにも対応している。また、地上デジタルテレビ対応の4アンテナ&4アンプ (ダイバシティ対応) を標準装備。ディーラー装着オプションの地上デジタルチューナーを装備するだけでテレビの受信が可能である。

LEGACYプレミアムサウンドシステムとの共通装備については、P38-39をご覧ください。

### システム図

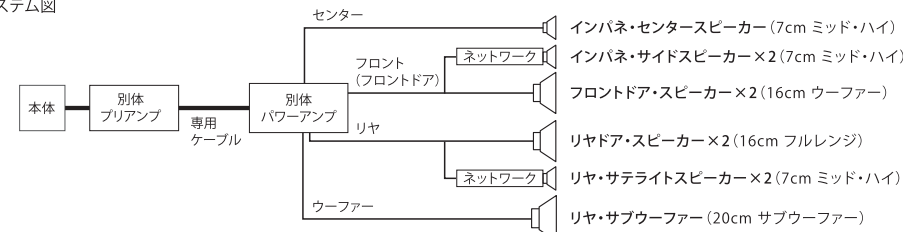

# PREMIUM SOUND SYSTEM

エンターテインメント性能がドライビングを愉しくする

サウンドクオリティ、ナビゲーション性能、優れた拡張性のバランスがドライビングの愉しみを深める

LEGACYプレミアムサウンドシステム。快適で楽しいドライビングを実現します。

LEGACYプレミアムサウンドシステム&HDDナビゲーションシステム<SUBARU G-BOOK ALPHA対応>  
[8インチワイドビルトインモニター、40GB HDD、CD/DVDプレーヤー (CD-R/RW、DVD±R/RW、MP3/WMA\*1対応) & AM/FMチューナー、6スピーカー]

メーカー装着オプション 全車

**サウンドマイスターによる専用チューニング** レガシの音場特性に合わせ、サウンドマイスターが専用チューニング。さらにDOLBY PRO LOGIC\*2の採用によって、広がりのある豊かな音場を作り上げた。また、車速に合わせて自動的に音量調節を行う機能も搭載している。

**音楽を思いのままに愉しめる、大容量ミュージックサーバー機能** 圧縮モードで最大約2,000曲(1曲4分換算)が録音できる40GB HDDを搭載。SUBARU G-BOOK ALPHAを活用すれば、最新のCDタイトル情報の自動取得も可能。DVDマルチドライブはDVD±R/RW(ビデオモードのみ)、CD-R/RWを再生可能なほか、MP3、WMAにも対応している。

**高速・高精度なナビゲーション機能** 600MHzの高速CPUと40GB HDDによって、ハイスピードなルート検索・リルートを実現。渋滞情報を受信するVICS\*3 FM多重も標準装備した。



## LEGACYマッキントッシュ・サウンドシステム/LEGACYプレミアムサウンドシステム共通装備



オーディオリモートコントロールスイッチ



外部入力端子(音声+映像)



リヤビューカメラ

携帯電話やオーディオと、Bluetooth\*\*4で連動 Bluetooth\*\*に対応。登録した携帯電話によるハンズフリー通話のほか、携帯オーディオにも接続することが可能です。車内のマイクによる音声認識機能を使えば、走行中でも携帯電話やオーディオを操作できます。

オーディオリモートコントロールスイッチ ラジオのチューニング、音量調節、モード切替などがステアリングホイール上のスイッチで操作可能です。

外部入力端子(音声+映像) 携帯オーディオはもちろん、ホームビデオ等の映像機器が接続できます。

スムーズな駐車をサポートするリヤビューカメラ セレクトレバーをリバースに入れると、自動的にナビゲーションのモニターに車体後方を映すリヤビューカメラを搭載。モニター内にマーカーを表示することで車幅や周囲との距離もつかみやすく、ルームミラーを見るのと同じ感覚で後方確認ができます。また夜間の駐車時も、リバースランプの明かりで十分に画像を映し出せるので安心です。

快適と安心に満ちた、次世代のドライビングへ。

SUBARU G-BOOK ALPHA

ネットワークを活用した先進の情報ネットワークサービス。Bluetooth\*\*対応の携帯電話と接続することにより、双方向のデータ通信を実現。精度の高いナビゲーション情報配信のほか、緊急通報やオペレーターによるサポートなど、ドライビングの快適と安心を高めるサービスを提供します。

### ■より正確なナビ情報とスムーズなドライブを提供。充実のフリーサービス

VICSによる最新の渋滞情報と過去の統計データから総合的に今後の道路状況を予測し、渋滞を回避した最適なルートをご案内する「Gルート探索」「渋滞予測」のほか、渋滞・規制情報を音声でお知らせする「道路交通情報」など、高精度なナビ情報を提供。さらに最新のCDタイトル情報を得られる「CDタイトル情報取得」、PCや携帯から目的地設定が行える「ドライブプラン」、事前に検索した目的地を登録できる「Gメモリ」など、さまざまなサービスがご利用になれます。

### ■さらに便利で安心な双方向サービスを実現。充実の有料サービス(プランA/プランB)

フリーサービスに加え、オペレーターがあなたに代わってナビの目的地設定や周辺の情報を検索する「オペレーターサービス」。そして事故や緊急時、ヘルプネットボタンにタッチすると車両の位置をヘルプネットセンターへ自動送信、専門のオペレーターが対応し緊急車両の確実な手配を実現する「ヘルプネット」をはじめ、多様なサービスをご用意しています(プランA)。さらにドアのこじ開けなど異常を検知した場合、メールや電話でのお知らせのほか警備員の派遣も可能な「Gセキュリティ」もご用意(プランB)。カーライフを広げる多彩なサービスを提供します。



\*1 WMAは、米国Microsoft corporationの米国およびその他の国における登録商標または商標です。\*2 「ドルビー」、「Dolby」、「Pro Logic」及びデジタルD記号はドルビーラボラトリーの商標です。\*3 VICSは、財団法人道路交通情報通信システムセンターの登録商標です。\*4 Bluetoothは、Bluetooth SIG, Inc. USAの登録商標です。  
■コンテンツ内容やご利用料金などSUBARU G-BOOK ALPHAの詳細は、SUBARU G-BOOK ALPHAカタログまたはホームページhttp://subaru-g-book.comをご覧ください。販売店にお問い合わせください。  
■走行中はTVおよびビデオ画面を見ることはできません。■走行中は安全のため、運転者による操作は行わないでください。■画面はすべてハメコみ合いです。また画面は実際と多少異なる場合があります。■リヤビューカメラが映し出す範囲は限られています。後退時には必ず後方及び周囲の安全を確認し運転してください。高圧洗浄機を使用する場合はカメラ部へ直接水をかけないでください。



## THE PERFORMANCE OF SILENCE

### 静かさという革命

速度や時間、距離といった数値では、ドライビングの喜びを測ることはできない。高速で走っていても、心が落ち着く。ゆっくり走っていても、心が躍る。そして、もっと先へ、もっと遠くへと走りたくなる。そこにあるのは、緊張やストレスから乗る人を解き放つ、“静かさ”という喜び。SUBARUはこれまでの常識を超え、新たな基準でクルマのあり方を革新します。

PHOTO: 2.5GT S Package ガラクシイブルー・シリカ クリアビューバック、濃色ガラス、オールウェザーバックはメーカー装着オプション

## SUBARU CORE 新時代への革新

SUBARUが初めて水平対向エンジンを搭載したとき、そして初めてSYMMETRICAL AWDを採用したとき、そこには理想のクルマへの飽くなき挑戦がありました。そして2009年、レガシィはさらなる理想を追い求め、新たなシャーシ・ボディの考え方を採り入れました。乗り心地と静粛性、スポーツ性能を高度に融合した、かつてない乗り味。その走りには、新時代のグランドツーリングを目指すSUBARUの決意が込められています。

**SUBARU BOXER** 世界的に見ても稀有な存在である水平対向エンジン。SUBARUは、このエンジンを理想のパワーユニットの一つと考えています。ピストンが左右に水平に向き合う形で配置された水平対向エンジンは、ピストンの運動に伴って発生する慣性力を、対向するピストンが互いに打ち消しあう特性を持っています。このため、回転バランスに優れ、高回転域まで滑らかに吹け上がるフィーリングを得ることができます。また、エンジン全高が低く軽量・コンパクトな水平対向エンジンは、車体の低重心化に貢献。優れた重量バランスによって、意のままのコーナリングを可能にします。

**SYMMETRICAL AWD** 4輪駆動がまだ「雪道や悪路のための駆動システム」と考えられていた時代から、SUBARUはそのポテンシャルに注目。水平対向エンジンと左右対称(SYMMETRY)のパワートレインで構成された独自のAWDレイアウトによって、その可能性を広げました。水平対向エンジンのもたらす低重心と、重量物を車体中心近くに集めることで実現する前後左右の優れた重量バランスが、AWDの能力を最大限に引き出し、さまざまな状況で卓越した走行性能を実現します。コーナリング時の、ステアリング操作に対するリニアな反応。高い直進安定性による、

高速走行時の快適で安心できる走り。悪天候時での安定した挙動。日常走行から高速走行まで、ドライバーの信頼に足るメカニズムの「核」として、SUBARUはSYMMETRICAL AWDにこだわり続けます。

**そして、さらなる革新へ。** さまざまな課題に対して、よりシンプルな結論で応えていくこと。それがSUBARUのエンジニアリングの歴史を形作ってきました。そして、レガシィに新たに採用された「クレードル(ゆりかご)構造」も、紛れもなくSUBARUのエンジニア精神が込められています。エンジンをボディに取り付ける構造から、ゆりかご状のクレードルフレームに取り付ける新構造を採用。これにより、路面から伝わる「外」の振動と、エンジンから来る「内」の振動の両方を効果的に吸収。かつてない乗り心地の良さと、高い静粛性を可能にします。しかしクレードルフレームの効果は、それだけにとどまりません。サスペンション取り付け剛性を向上させることで、優れた操縦安定性を実現。走りと乗り心地を高次元で両立しています。さらに、前面衝突に対する衝撃吸収性能の向上や、ターボチャージャーのレイアウトの最適化による環境性能の向上など、クルマに必要とされる総合性能をさらなる高みへともたしています。



写真はイメージです。

## BOXER & TRANSMISSION

高められた歓び。高められた効率

どこまでも走りたくなる気持ちのいいパフォーマンスと、環境性能との高度な両立を目指して。新たな時代にふさわしいグランドツーリングカーであるために、レガシィが求めたのはパワーを効率よく生み出すことでした。排気量、ターボレイアウトの一新。全エンジンの等長等爆エキゾースト化。そして、SUBARUの新世代無段変速機「リニアトロニック」の搭載。すべては、「ECO」と「PERFORMANCE」の最高のバランスをもたらすためなのです。

**最高の効率を目指して。2.5ℓ BOXERエンジン+リニアトロニック**  
i-AVLS(可変バルブリフト)の採用などによって、低回転域からの豊かなトルクを生み出す2.5ℓ BOXERエンジン。新開発のCVT(無段変速機)リニアトロニックと組み合わせられることで、最高のパフォーマンスと優れた燃費性能を発揮します。SUBARUの次世代トランスミッションとして開発されたリニアトロニックは、エンジンを効率良く活用し、高速クルージングでは低い回転域で、パワーが必要なところではスムーズに最大トルクを引き出します。

**リニアトロニック** 世界初\*となる、量産AWD乗用車用縦置きチェーン式無段変速機。燃焼効率の良い運転領域をつねに活用することで、優れた燃費性能とリニアな加速フィーリングを実現。またパドルシフトによる6速マニュアルモードを採用し、0.1秒以下の素早いシフトレスポンスによって、思い通りのスポーティなシフトチェンジが楽しめます。\*自社調べ

**次世代ターボへの革新。2.5ℓ BOXERターボエンジン** ターボらしい圧倒的なパワーを、これからも心から楽しんでいただくために。BOXERターボ

エンジンは、優れた燃費・環境性能との高度な両立を目指し大きく生まれ変わりました。クランク軸の前方下部にターボをレイアウト。スムーズな過給によってレスポンスを向上させるとともに、排出ガスの浄化性能も大幅に向上。最高出力をアップさせながら「平成17年基準排出ガス75%低減レベル」を実現しています。2000rpmから5600rpmまでのフラットなトルク特性が実現する、高回転域までの息の長い加速。ターボのイメージを変える実用的な燃費性能。新たなBOXERターボの姿がここにあります。

**5AT** 高出力・高トルクに対応した5速オートマチック。シフトダウン時のエンジン回転数を同期させ、シフト操作の変速レスポンスを高めるダウンシフトブリッピングコントロール(回転数同期制御)を採用しています。

**6MT** 軽量・コンパクトな新6MTを搭載。ケーブル式の採用により、軽快なシフトフィーリングとともに静粛性向上も実現します。また、メーター内にギヤポジションインジケータ、シフトアップインジケータを表示するほか、リバースギヤ時にはブザーで知らせることで使い勝手を向上。さらに、操作がしやすいようアームレストの高さを6MT専用を設定しています。

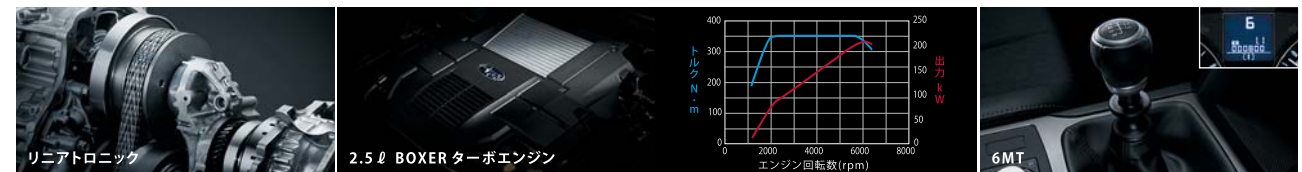
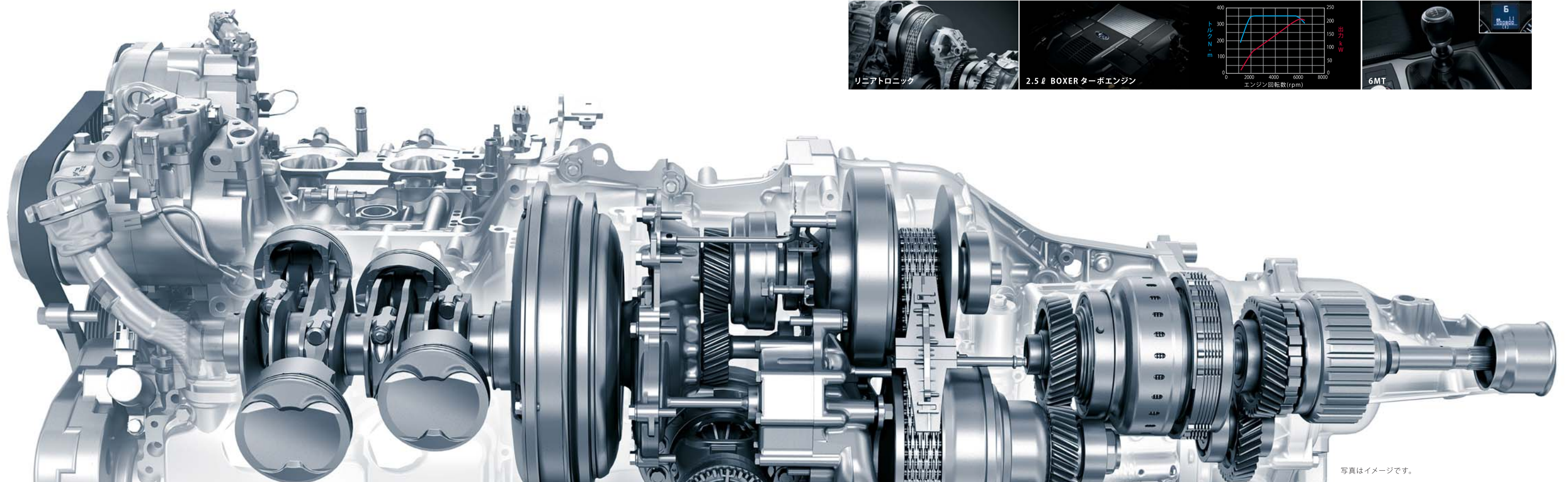

写真はイメージです。

## DRIVING TECHNOLOGY      ドライビングの常識が変わる

“いつでも”“誰でも”“どこであっても”、安心で快適な走りを愉しめる。そんな、理想とする走りの姿を目指して。SUBARUは今、“SI-シャシー”という考え方を採り入れ、「走りの革新」に取り組んでいます。従来相反するものとされていた「乗り心地」と「ハンドリング」を高次元で融合した、かつてない乗り味。ステアリング操作に対して遅れやズレがない「思い通り」の走り。先進の理論およびテクノロジーと、徹底したこだわりで磨かれたドライビング性能。レガシィのステアリングを握ることで、クルマで移動することの気持ちよさを再発見していただけるはずです。



写真はイメージです。

**SI-シャシー & サスペンションシステム** 路面からの衝撃をしなやかに“いなす”ことで快適性を高めながら、ロール時や路面の凹凸などに対してタイヤの接地角変化を抑制するSI-シャシー。レガシィはクレードルフレームを採用することで、このSI-シャシーを大幅に進化させました。振動・騒音を大幅に低減したほか、フロントサスペンションの取付剛性の向上によりタイヤの接地性をさらに高めることで、ハンドリング性能を向上させました。リヤサスペンションには、ショックの吸収に優れたダブルウィッシュボーン式を採用しています。

**VDC [ビークルダイナミクスコントロール]** 各種センサーによって、ドライバーの意図とコントロールの限界領域の差を検知。状況の危険度に合わせてAWDトルク配分制御(AT/リニアトロニック車)、エンジン出力制御、4輪個別のブレーキ制御を行い、横滑りなどクルマの不安定な挙動を抑えて理想の走行状態に近づけます。ターボエンジン搭載のAT車には、路面の滑りやすさを推定して事前にエンジン出力制御を行い、雪道などでの安定性を高めた新制御\*を採用しています。\*Intelligentモード選択時

**ブレーキ** 新設計のタイロッド式タンデムブレーキブースターを採用し、ペダルを踏み込んだ時の応答性を大幅に向上。信頼感のあるブレーキフィールを実現しています。ABSには、ブレーキング時に前後輪の制動力を最適配分するEBD(電子制御制動力配分システム)のほか、ブレーキアシストも装備しています。

**特性に合わせたAWDラインアップ** エンジンやトランスミッションの特性に合わせて、最適なAWDを用意しています。

**VTD-AWD [2.5ターボ AT車]** 前45:後55に設定された前後輪トルク配分を、走行状況に合わせて連続可変制御。コーナリング時の回頭性の良さと、直進時の安定性を高度にバランスしている。

**アクティブトルクスプリットAWD [2.5 SOHC車]** 4輪の駆動状況とエンジントルクを常にモニターすることで、前後輪のトルク配分を瞬時にコントロール。突然の路面変化にも素早く対応する。

**ビスカスLSD付センターデフ方式AWD [2.5ターボ MT車]** 通常のトルク配分を50:50に設定。前輪または後輪がスリップした場合はビスカスLSDがトルク配分を適正化し、駆動力を効果的に伝達する。

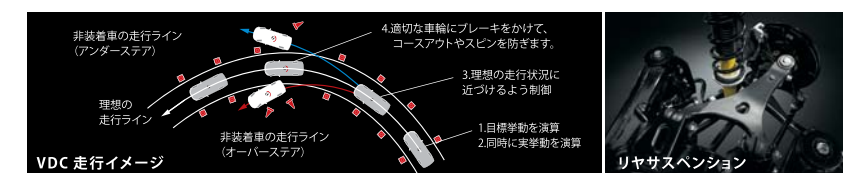

## SUBARU SAFETY 安全性能の新たな視点

レガシィの安全性に対する視点は、乗る人の毎日を総合的に守り、より安心してカーライフを送っていただくための性能へと進化をしています。新しいボディ・シャシー構造を採り入れることで、さまざまな衝突形態から乗員を守ることを目指す。交通弱者である歩行者を守ることを目指す。さらに、日々のカーライフで起こりやすい極低速域での衝突に対しても、ダメージを軽減することを目指す。安心できるから、いつまでもレガシィに乗りたい。そう思っていたくために、レガシィはとどまることなく安全性能を追求し続けています。

**新環状力骨構造ボディ** SUBARU独自の衝突安全ボディ「新環状力骨構造ボディ」に加え、クレードルフレームが衝撃を効果的に吸収。前面衝突時にクレードルフレームが折れ曲がりパワーユニットを斜め下に後退させることで、乗員への被害軽減を目指しています。ドアやBピラー部を強化することで側面衝突に対する安全性能を向上。後面からの衝突に対しても、徐々にフレームをつぶしていくことで衝突エネルギーを効果的に吸収します。

**歩行者を守るために** 万一の接触事故の際に、歩行者へのダメージをできる限り軽減することを目指して。レガシィのフロントバンパーは、衝撃吸収構造を持つだけでなく、形状にいたるまで歩行者に配慮しています。またフロントフード、フロントカウルなど各部に衝撃吸収性能を持たせることで、歩行者保護について世界で最も厳しいとされる欧州の次世代法規基準に対応しています。

**安全運転のための視界設計** 交差点の右左折で死角が少ないよう、フロントピラーの角度を設定。また、リヤのピラー形状を工夫することで、後方視界もしっかりと確保しています。

**エアバッグシステム** デュアルSRSエアバッグを全車に標準装備したほか、側面衝突に対して乗員を守ることを目指したSRSサイドエアバッグ+SRSカーテンエアバッグも装備しています(2.5i、2.5GTはメーカー装着オプション)。

SRS=Supplemental Restraint System[補助拘束装置]  
お子様は必ず後席に乗せてください。またチャイルドシートは後席に装着してください。このほかSRSエアバッグについては安全上ご注意ください項目があります。必ず車両の取扱説明書をお読みください。なお、SRSエアバッグは衝突時の衝撃が弱い場合は作動しない場合があります。

**フロントセーフティシート** 万一の後面衝突時にも乗員をしっかりと支えることを目指した、高剛性のむち打ち軽減シート構造を採用しています。

極低速域での衝突時の損傷を軽減するために  
フロントバンパーとリヤバンパーに、軽度の衝撃を吸収する「クラッシュボックス」を内蔵。極低速域の衝突における車体へのダメージを軽減することを目指しています。

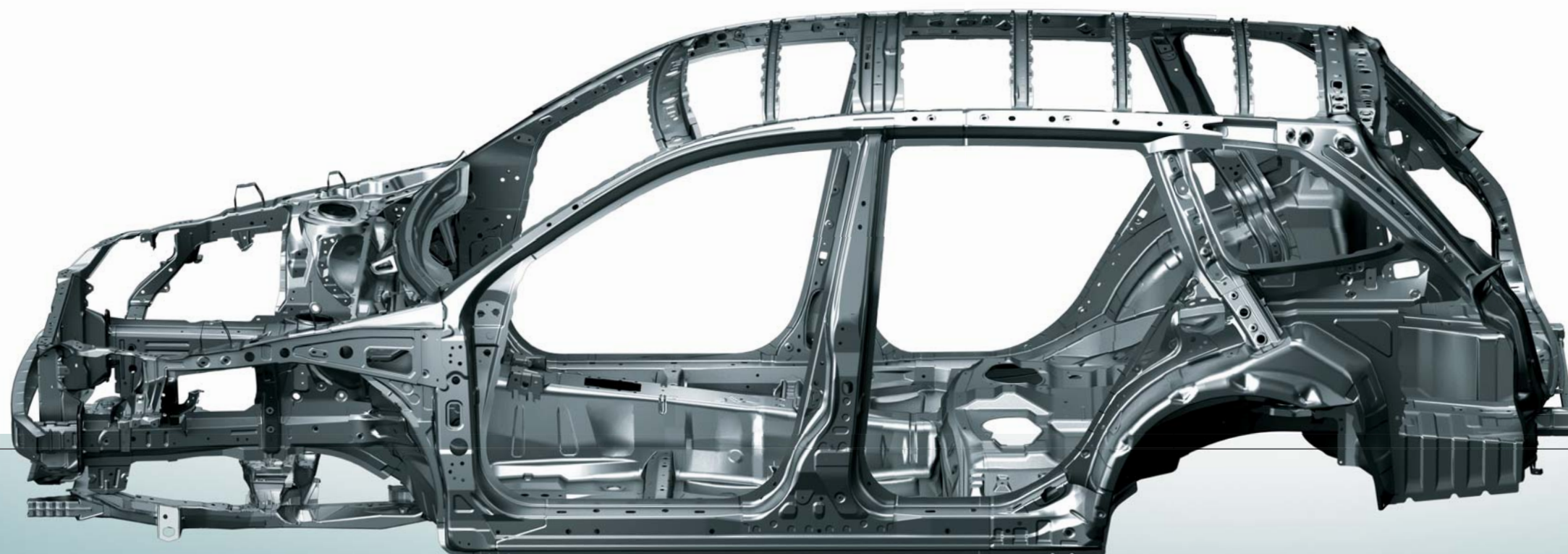

写真はイメージです。



PRIDE OF QUALITY

人生と豊かに響くもの。レガシィ。

レガシィがその全身で物語るもの。それは人生に新鮮な感動をもたらす機能美の輝き。躍動感の中に凛とした品格をも漂わせるエクステリア、ダイナミックな造形美と繊細な質感が織り成すインテリアの個性。その細部には、人生と豊かに共鳴する価値が、凝縮されているのです。





## 2.5i

2.5 SOHC i-AVLS	[SPORTSHIFT LINEARTRONIC] AWD	メーカー希望小売価格(消費税込) <b>2,362,500</b> 円 消費税抜き価格 2,250,000円	PHOTO: スティールシルバー・メタリック
-----------------	-------------------------------	---	------------------------



### EQUIPMENT (主な標準装備)

- SI-DRIVE ■ 電動パーキングブレーキ
- パドルシフト ■ ECOゲージ
- チルト&テレスコピックステアリング ■ VDC

シート材質:  
ファブリック(スポーティークロス)・オフブラック

パネルタイプ:  
アルミ調



## 2.5GT

2.5 DOHC DUAL AVCS TURBO	[SPORTSHIFT E-5AT] AWD	メーカー希望小売価格(消費税込) <b>2,940,000</b> 円 消費税抜き価格 2,800,000円	PHOTO: クリスタルブラック・シリカ
--------------------------	------------------------	---	----------------------



### EQUIPMENT (主な標準装備)

- 17インチアルミホイール(スリムスポーク) ■ SI-DRIVE
- 電動パーキングブレーキ ■ パドルシフト ■ ECOゲージ
- 本革巻ステアリングホイール ■ チルト&テレスコピックステアリング
- イモビライザー ■ VDC

シート材質:  
ファブリック(シルキークロス)・オフブラック

パネルタイプ:  
アルミ調

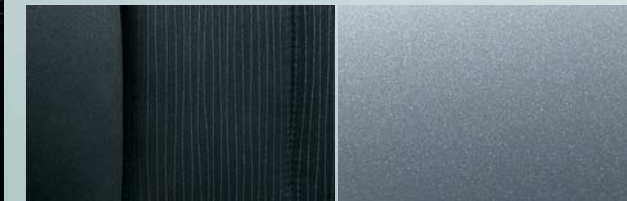

●記載価格はメーカー希望小売価格に消費税が含まれた総額表示です。●メーカー希望小売価格は参考価格です。販売価格は各販売店が独自に決めていますので、それぞれにお問い合わせください。  
●価格はスペアタイヤと交換用工具付の価格です。●価格にはオプションは含まれておりません。●リサイクル料金、税金(消費税を除く)、保険料、登録等に伴う諸費用等は別途必要となります。  
●登録等に伴う手続き代行費用については別途消費税が必要となります。



## 2.5i L Package

2.5 SOHC i-AVLS	[SPORTSHIFT LINEARTRONIC] AWD	メーカー希望小売価格(消費税込) <b>2,677,500円</b> 消費税抜き価格 2,550,000円	PHOTO: グラファイトグレー・メタリック
-----------------	-------------------------------	--	------------------------

**EQUIPMENT** (主な標準装備)

- 16インチアルミホイール ■ HIDロービームランプ ■ キーレスアクセス&プッシュスタート
- フルオートエアコン(左右独立温度調整機能、後席ベンチレーション) ■ 運転席10ウェイ/助手席8ウェイパワーシート
- SRSサイドエアバッグ+SRSカーテンエアバッグ



シート材質:  
ファブリック(シルクークロス)・オフブラック

パネルタイプ:  
木目調



シート材質:  
ファブリック(シルクークロス)・アイボリー

パネルタイプ:  
木目調

自動車取得税・重量税 50% 軽減 環境対応車普及促進税制適合(適合モデルは一部の車種となります)



## 2.5GT L Package

2.5 DOHC DUAL AVCS TURBO	[SPORTSHIFT E-5AT] AWD	メーカー希望小売価格(消費税込) <b>3,202,500円</b> 消費税抜き価格 3,050,000円	PHOTO: カメリアレッド・パール (31,500円高・消費税込)
--------------------------	------------------------	--	---------------------------------------

**EQUIPMENT** (主な標準装備)

- 17インチアルミホイール ■ HIDロービームランプ
- キーレスアクセス&プッシュスタート
- フルオートエアコン(左右独立温度調整機能、後席ベンチレーション)
- 運転席10ウェイ/助手席8ウェイパワーシート
- SRSサイドエアバッグ+SRSカーテンエアバッグ



シート材質:  
ファブリック(シルクークロス)・オフブラック

パネルタイプ:  
木目調

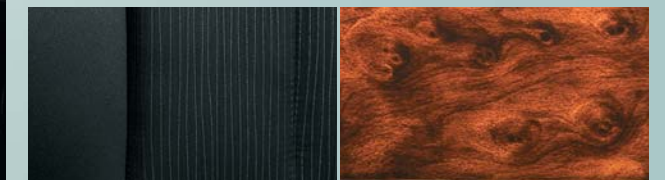

●記載価格はメーカー希望小売価格に消費税が含まれた総額表示です。●メーカー希望小売価格は参考価格です。販売価格は各販売店が独自に決めていますので、それぞれにお問い合わせください。  
●価格はスペアタイヤと交換用工具付の価格です。●価格にはオプションは含まれておりません。●リサイクル料金、税金(消費税を除く)、保険料、登録等に伴う諸費用等は別途必要となります。  
●登録等に伴う手続き代行費用については別途消費税が必要となります。



## 2.5i S Package

2.5 SOHC i-AVLS	[SPORTSHIFT LINEARTRONIC] AWD	メーカー希望小売価格(消費税込) <b>2,835,000</b> 円 消費税抜き価格 2,700,000円	PHOTO:サテンホワイト・パール (31,500円高・消費税込)
-----------------	-------------------------------	---	--------------------------------------



### EQUIPMENT (主な標準装備)

- 18インチアルミホイール ■ ビルシュタイン製ダンパー
- HIDロービームランプ(ブラックベゼル) ■ アルミパッド付スポーツペダル
- 運転席10ウェイパワーシート
- 専用フロントグリル&バンパー&サイドシルスポイラー

シート材質:  
ファブリック(スポーティクロス)/合皮・  
オフブラック

パネルタイプ:  
カーボン調



自動車取得税・重量税 50%軽減 環境対応車普及促進税制適合(適合モデルは一部の車種となります)



## 2.5GT S Package

2.5 DOHC DUAL AVCS TURBO	[6MT] AWD	メーカー希望小売価格(消費税込) <b>3,360,000</b> 円 消費税抜き価格 3,200,000円	[SPORTSHIFT E-5AT] AWD	メーカー希望小売価格(消費税込) <b>3,360,000</b> 円 消費税抜き価格 3,200,000円	PHOTO:ダークアメジスト・ ギャラクシイ (31,500円高・消費税込)
--------------------------	-----------	---	------------------------	---	--



### EQUIPMENT (主な標準装備)

- 18インチアルミホイール ■ ビルシュタイン製ダンパー
- HIDロービームランプ(ブラックベゼル) ■ キーレスアクセス&プッシュスタート
- アルミパッド付スポーツペダル ■ 運転席10ウェイパワーシート
- 専用フロントグリル&バンパー&サイドシルスポイラー

シート材質:  
ファブリック(スポーティクロス)/合皮・  
オフブラック

パネルタイプ:  
カーボン調



●記載価格はメーカー希望小売価格に消費税が含まれた総額表示です。●メーカー希望小売価格は参考価格です。販売価格は各販売店が独自に決めていますので、それぞれにお問い合わせください。  
●価格はスペアタイヤと交換用工具付の価格です。●価格にはオプションは含まれておりません。●リサイクル料金、税金(消費税を除く)、保険料、登録等に伴う諸費用等は別途必要となります。  
●登録等に伴う手続き代行費用については別途消費税が必要となります。



## 2.5GT SI-Cruise

2.5 DOHC DUAL AVCS TURBO

[SPORTSHIFT E-5AT] AWD

メーカー希望小売価格(消費税込)  
**3,438,750円** 消費税抜き価格 3,275,000円

PHOTO:ギャラクシィブルー・シリカ



### EQUIPMENT (主な標準装備)

- 2.5GT L Packageの装備にプラスして
- SIレーダークルーズコントロール
  - クリアビューパック
  - オールウェザーパック
  - UVカット機能付濃色ガラス

シート材質:  
ファブリック(シルキークロス)・オフブラック

パネルタイプ:  
木目調

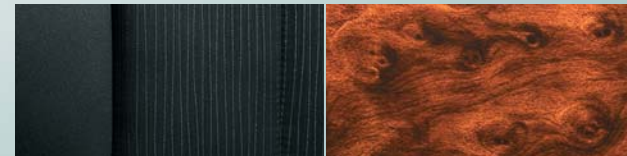

### SIレーダークルーズコントロール[全車速追従・停止保持機能付]

0km/h~100km/hまでの広い車速域で先行車を検知・追従。高速域だけでなく、渋滞時のような状況においてもドライバーのアクセル操作・ブレーキ操作の負担を軽減します。(詳細はP35をご覧ください)



- 様々な情報や警報を、マルチインフォメーションディスプレイの表示や警報音で知らせます。
- 先行車発進お知らせ機能 先行車が発進して約3m以上離れても自車が発進しない場合は、警報音やメーター表示でお知らせします。
  - 車間距離警報機能 先行車へ急に接近した場合、運転者に注意を促します。クルーズメインONでレーダークルーズコントロールをセットしていないときに作動します。

ご注意 ●自動車専用道路、高速道路などでご使用をお勧めします。●歩行者や二輪車など四輪車以外のもの、また停止している車両に対しては作動しません。また先行車の状態によっては作動しない場合があります。●SIレーダークルーズコントロールはドライバーの判断を補助し、運転操作の軽減を目的としたもので、自動運転装置ではありません。制動には限界がありますので、急激な割り込みなど常に周囲の状況に注意し、必要に応じてブレーキペダルを踏み減速するなど安全運転に努めることをお願い致します。●次のような状況では使用をお控えください。①一般道など、交通量の多い道や急カーブのある道②凍結路や積雪路など滑りやすい道③悪天候時(雨、霧、雪、砂嵐など)④前方から強い光を受けているとき⑤レーダー前面に雨、雪、つららなどが付着しているとき⑥急な下り坂の急なアップダウンが繰り返される橋や陸橋など⑦加減速が頻繁で、車間距離が保ちにくいとき⑧タイヤ空気圧が正常でないとき。またテンパータイヤやタイヤチェーン装着時⑨リヤに重い荷物を積んで車体が傾いているとき●その他、SIレーダークルーズコントロールのご使用について重要な注意事項が記載されておりますので、必ず取扱説明書をお読みください。●SIレーダークルーズコントロールの詳細については、販売店にお問い合わせください。

### 全車標準装備



- 1 メーター**  
常時発光式で視認性に優れたデザイン。メーター内にマルチインフォメーションディスプレイを内蔵し、各種情報を表示します。
- 2 ECOゲージ**  
平均燃費と瞬間燃費の差を「+」「-」で表示。「+」(瞬間燃費が平均燃費を上回った状態)を目指すことで、省燃費走行へ導きます。
- 3 インフォメーションメーター**  
瞬間燃費、平均燃費、航続可能距離を切り替え表示することで、省燃費走行をサポート。外気温、時刻も表示します。
- 4 チルト&テレスコピックステアリング**  
ステアリングホイールを上下、前後に総ストローク40mm調整できます。
- 5 シャワーライト**  
上方からシフトレバー周りへのさりげない光で高級感を高めます。
- 6 フロントドアカーテシーランプ**  
夜間の降車時に、足元を明るく照らします。
- 7 フロントドアポケット**  
500mlペットボトルと薄型のティッシュボックス(厚さ5cm程度)が収納できます。
- 8 センタートレイ**
- 9 前席カップホルダー**
- 10 フロアコンソールボックス**
- 11 オーバーヘッドコンソールボックス**
- 12 リヤシートセンターアームレスト(カップホルダー付)**

※写真は撮影用に点灯しています。

●記載価格はメーカー希望小売価格に消費税が含まれた総額表示です。●メーカー希望小売価格は参考価格です。販売価格は各販売店が独自に決めていますので、それぞれにお問い合わせください。  
●価格はスペアタイヤと交換用工具付の価格です。●価格にはオプションは含まれておりません。●リサイクル料金、税金(消費税を除く)、保険料、登録等に伴う諸費用等は別途必要となります。  
●登録等に伴う手続き代行費用については別途消費税が必要となります。

## L Package 標準装備



**1 運転席10ウェイパワーシート／助手席8ウェイパワーシート**  
シートリフター・チルト・スライド・リクライニングの調整を電動化し、適切なシートポジションを実現します。運転席はランバーサポートも電動で調整可能。

**2 フルオートエアコン**  
(左右独立温度調整機能、後席ベンチレーション)  
「DUAL」スイッチをONにすることで運転席・助手席それぞれの温度調整が可能です。また、後席ベンチレーションも装備し後席の快適性を高めています。

**3 HIDロービームランプ**

**4 木目調パネル**

**5 キーレスアクセス&プッシュスタート**  
アクセスキーを携帯した状態でクルマに近づけば(約40~80cm)、車両がオーナーを感知してルームランプが点灯。運転席が助手席のドアハンドル内側に触れるだけで解錠、リクエストスイッチを押すだけで施錠します。エンジン始動も、ブレーキペダル(MT車はクラッチペダル)を踏みながらプッシュエンジンスイッチを押すだけで可能です。リクエストスイッチ(運転席側)を押す回数で解錠ができる暗証コード機能付。

**イモビライザー** 車両とイグニッションキー(キーレスアクセス&プッシュスタート装着車はアクセスキー)の間でIDコードの照合を行い、一致しないとエンジンが始動されないセキュリティシステム。

## S Package 標準装備



**1 専用フロントグリル&バンパー**  
フロントグリルはダーク調を採用。

**2 専用サイドシルスポイラー**

**3 アルミパッド付スポーツペダル**

**4 HIDロービームランプ(ブラックベゼル)**  
ブラックアウトされたベゼルがスポーティさをアピールします。

**5 ビルシュタイン製ダンパー**  
しなやかに路面を捉えるスポーツ性能と、上質な乗り心地を高度に融合。フロントは、横剛性を高めフリクションロスを低減させる倒立式。

**6 18インチアルミホイール**

## メーカー装着オプション



本革シート(オフブラック)

本革シート(アイボリー)

**■ 本革シート&アクセスキー対応運転席シートポジションメモリー**

なめらかな質感と上質な雰囲気の魅力の本革シートには、運転席シートポジションメモリー機能を装備。シートスライド、リクライニング、チルト、リフターの各ポジションを自動的に再現します。シートポジションは運転席ドアに設置された2つのスイッチに加え、2本のアクセスキーを使い合計4名分まで記憶させることが可能です。

※本革シートはシートの側面の一部およびヘッドレストの側面の一部と背面に合成皮革を使用しています。

オフブラック: メーカー装着オプション [2.5i-L] [2.5i-S] [2.5GT-L] [2.5GT-Si] [2.5GT-S]

アイボリー: メーカー装着オプション [2.5i-L] [2.5GT-L] [2.5GT-Si]



**■ サンルーフ(電動チルト&スライド式)**

チルトアップ、インナーズライド式のサンルーフを採用。反転機能付。

メーカー装着オプション [2.5i-L] [2.5i-S] [2.5GT-L] [2.5GT-S]

**■ クリアビューパック**

**雨滴感知オートワイパー** ガラス面の雨滴を感知。雨量に合わせ自動的に最適な払拭間隔でワイパーを作動させます。

**オートライト** 周囲の照度に応じて自動的にライトを点灯、消灯させる「AUTOモード」を装備。薄暮時やトンネルの出入り口などで役立ちます。

**ヒーテッドアミラー** ドアミラーの曇りや凍結を取り除きます。

標準装備 [2.5GT-Si]

メーカー装着オプション [2.5i] [2.5i-L] [2.5i-S] [2.5GT] [2.5GT-L] [2.5GT-S]

**■ オールウェザーパック**

**フロントワイパーデアイサー** ワイパーブレードの凍結を熱線で溶かします。

**ポップアップ式ヘッドランプウォッシャー** バンパーに取り付けられたウォッシャーがヘッドランプを洗浄。雪道や泥道で視界を確保します。

**リヤフォグランプ** 霧などの悪天候時、後方車両に対する視認性を高めます。

標準装備 [2.5GT-Si]

メーカー装着オプション [2.5i] [2.5i-L] [2.5i-S] [2.5GT] [2.5GT-L] [2.5GT-S]

## BODY COLOR

サテンホワイト・パール (31,500円高・消費税込)	スティールシルバー・メタリック	グラファイトグレー・メタリック	クリスタルブラック・シリカ
ギャラクシブルー・シリカ 2.5i, 2.5GTを除く	ダークアメジスト・ギャラクシ (31,500円高・消費税込) 2.5i, 2.5GTを除く	カメラレッド・パール (31,500円高・消費税込) 2.5i, 2.5GTを除く	

## EQUIPMENT

車 種	標準装備				メーカー装着オプション		
	2.5i	2.5i L Package	2.5i S Package	2.5GT	2.5GT L Package	2.5GT SI-Cruise	2.5GT S Package
	2.5 SOHC			2.5 DOHC ターボ			
スポーツシフト リニアトロニック			スポーツシフトE-5AT			6MT / スポーツシフト E-5AT	

### ■ AWDシステム

アクティブトルクスプリットAWD[電子制御AWD]							
VTD-AWD[不等&可変トルク配分電子制御AWD]							AT車
ビスカスLSD付センターデフ方式AWD							MT車

### ■ 回回り・メカニズム

SI-DRIVE							
タイヤサイズ	205/60R16	205/60R16	225/45R18	225/50R17	225/50R17	225/50R17	225/45R18
アルミホイール		16インチ	18インチ	17インチ (スリムスポーク)	17インチ	17インチ	18インチ
ビルシュタイン製ダンパー(フロント倒立式)							
アルミ鍛造製フロントロアーム							
フロントベンチレーテッドディスクブレーキ	15インチ	15インチ	16インチ	17インチ	17インチ	17インチ	17インチ
リヤディスクブレーキ(16インチ)				ベンチレーテッド	ベンチレーテッド	ベンチレーテッド	ベンチレーテッド
アダプティブ制御付トランスミッション(GT系はダウンシフトプリッピングコントロール付)							AT車
フロント&リヤスタビライザー							

### ■ 視界

ハロゲンヘッドランプ[ヘッドランプレバイザー(マニュアル付)]							
HIDロービームランプ[ヘッドランプレバイザー(オート)付]			ブラックベゼル				ブラックベゼル
フロントフォグランプ(マルチリフレクター式)							
クリアビューバック(雨滴感知オートワイパー/オートライト/ヒーターデッドアミラー)							
オールウェザーバック(フロントワイパーデアイザー/ポップアップ式ヘッドランプウォッシャー/リヤフォグランプ)							
[全車標準装備] ●フロントワイパー(マルチ拡散式ウォッシャー連動 間けつ時間調整式) ●リヤ間けつワイパー&ウォッシャー ●電動格納式リモコンカラードアミラー(LEDサイドターンランプ付)							

### ■ 操作性・計器盤・警告灯

電動パーキングブレーキ(ヒルホールド機能付)	注1						
SIレーダークルーズコントロール[全車速追従・停止保持機能付]	注1						
キーレスアクセス&プッシュスタート	注2	注3		注3			
パドルシフト							AT車
ECOゲージ							MT車
シフトアップインジケーター							
インフォメーションメーター(外気温/航続可能距離・平均燃費・瞬間燃費/デジタル時計)							
本革巻ステアリングホイール							
チルト&テレスコピックステアリング							
アルミパッド付スポーツペダル[アクセル、ブレーキ、クラッチ(MT車)、フットレスト]							
フルオートエアコン(クリーンフィルター付)							
		左右独立温度調整機能、後席ベンチレーション					
イモビライザー(盗難防止用エンジン始動ロックシステム)	注4	注3		注3			
盗難警報装置(アラーム表示機能付)	注4						

[全車標準装備] ●電動パワーステアリング ●本革巻MTシフトノブ(MT車) ●パワーウィンドウ(運転席オフティレイタイマー、反転装置付)  
 ●暗証コード式キーレスエントリー(キーレスアクセス&プッシュスタート装着車) ●集中ドアロック&リヤゲートロック ●アンサーバック機能付電波式リモコンドアロック  
 ●半ドア表示モニター(個別ドア表示) ●運転席シートベルト未装着ウォーニングランプ&ブザー ●イグニッションキー照明(キーレスアクセス&プッシュスタート非装着車)  
 ●メーター・イルミネーションコントロール ●ツイントリップメーター

### ■ オーディオ&ナビゲーション

LEGACY マックイントッシュ・サウンドシステム&HDDナビゲーションシステム(SUBARU G-BOOK ALPHA対応)[CD/DVDプレーヤー&AM/FMチューナー、5.1chサラウンド対応システム、専用10スピーカー(センタースピーカー、サブウーファー付)、地上波デジタルTV対応ガラスアンテナ]+リヤビューカメラ+オーディオリモートコントロールスイッチ+外部入力端子+コンソール12V電源ソケット 注5							
LEGACY プレミアムサウンドシステム&HDDナビゲーションシステム(SUBARU G-BOOK ALPHA対応)[CD/DVDプレーヤー&AM/FMチューナー、6スピーカー]+リヤビューカメラ+オーディオリモートコントロールスイッチ+外部入力端子+コンソール12V電源ソケット							
6スピーカー(フロント4+リヤ2)	注6			注6			
4スピーカー(フロント2+リヤ2)							
ガラスアンテナ(FMダイシシティ)							

### ■ シート

運転席10ウェイパワーシート[前後スライド/前チルト/リフター/リクライニング/ランバーサポート]							
助手席8ウェイパワーシート[前後スライド/前チルト/リフター/リクライニング]							
運転席シートリフター(レバー式)							
ファブリックシート	スポーティクロス	シルキークロス	スポーティクロス(サイドは合成皮革)	シルキークロス	シルキークロス	シルキークロス	スポーティクロス(サイドは合成皮革)
シート&トリムカラー	オフブラック	オフブラックorアイボリー	オフブラック	オフブラック	オフブラック	オフブラック	オフブラック
本革シート(アクセスキー対応運転席シートポジションメモリー&フロントシートヒーター付)	注7	オフブラックorアイボリー	オフブラック		オフブラックorアイボリー	オフブラックorアイボリー	オフブラック
リモートフォールディング機能付6:4分割可倒式リヤシート							
[全車標準装備] ●フロントシートバックポケット ●リヤシートリクライニング ●3名分リヤシートヘッドレスト(全席上下調整式) ●フロントセンターアームレスト 注8 ●リヤシートセンターアームレスト(カップホルダー付)							

車 種	2.5i	2.5i L Package	2.5i S Package	2.5GT	2.5GT L Package	2.5GT SI-Cruise	2.5GT S Package
	2.5 SOHC			2.5 DOHC ターボ			
	スポーツシフト リニアトロニック			スポーツシフトE-5AT			6MT / スポーツシフト E-5AT

### ■ 内装

加飾パネル	アルミ調	木目調	カーボン調	アルミ調	木目調	木目調	カーボン調
トノカバー							
SUBARUロゴ入りステンレス製サイドシルプレート(フロント)							
[全車標準装備] ●フロアコンソールボックス ●オーバーヘッドコンソールボックス ●前席カップホルダー(2ヶ、リッド付) ●フロント&リヤ大型ドアポケット(ボトルホルダー付) ●リッド付インパネポケット(2.5iはリッドなし) 注9 ●センタートレイ ●グローブボックス(照明、車検証ホルダー付) ●インパネソケット(DC12V/120W) ●運転席・助手席バニティミラー(照明付) ●スポットマップランプ(シャワーライト付) ●フロントドアアカーテシーランプ ●オフディレイイルームランプ ●カーゴルームランプ ●アシストグリップ(運転席+助手席+後席左右) ●リヤ右席コートフック ●サブトランク ●カーゴフック ●カーゴサイドフック							

### ■ 外装

マフラーカッター(φ90×70)		シングル	シングル	デュアル	デュアル	デュアル	デュアル
専用フロントグリル&バンパー&サイドシルスポイラー							
クロームウインドモール							
ルーフスポイラー(ハイマウントストップランプ内蔵)							
UVカットガラス(フロント、フロントドア、リヤドア)							
UVカット機能付着色ガラス(リヤドア、リヤクォーター、リヤゲート)	注10						
ルーフモール(キャリアブラケット内蔵)							
サンルーフ(電動チルト&スライド式)							

### ■ 安全装備

デュアルSRSエアバッグ							
SRSサイドエアバッグ+SRSカーテンエアバッグ							
EBD(電子制御制動力配分システム)付4センサー4チャンネルABS							
VDC[ビークルダイナミクスコントロール]							
ブレーキアシスト							
[全車標準装備] ●ハイマウントストップランプ ●セイフティペダル[ブレーキ、クラッチ(MT車)] ●セイフティフォレスト ●クラッチスタートシステム(MT車) ●プリテンショナー(運転席はダブルプリテンショナー)&可変ロードリミッター機構付フロント3点式ELRシートベルト ●フロントシートベルト・ショルダージャスター ●リヤ全席3点式ELRシートベルト(チャイルドシート固定機構付) 注11 ●ISO FIXチャイルドシート対応構造&テザーアンカー(リヤ左右席) 注12 ●リヤドアチャイルドブローフ							

注1:電動パーキングブレーキ、SIレーダークルーズコントロールの使用については取扱説明書に重要な注意事項が記載されておりますので、必ずお読みください。  
 注2:植え込み型心臓ペースメーカー等の機器をご使用の方は、電波により医療用電気機器に影響を及ぼすおそれがあります。詳しくは販売店にお問い合わせいただくか、取扱説明書をお読みください。  
 注3:キーレスアクセス&プッシュスタートとイモビライザーがセットでメーカー装着オプションとなります。  
 注4:国土交通省認可品です。  
 注5:地上波デジタルTV放送をご覧いただくには、ディーラー装着オプションの地上波デジタルTVチューナーが必要になります。詳しくは販売店にお問い合わせください。  
 注6:LEGACYプレミアムサウンドシステム&HDDナビゲーションシステム装着時。  
 注7:本革シートはシートの側面の一部およびヘッドレストの側面の一部と背面に合成皮革を使用しています。  
 注8:MT車は形状が異なります。  
 注9:メーカー装着オプションのナビゲーション選択時は装備されません。  
 注10:リヤドアガラスとリヤクォーター&リヤゲートガラスで濃度が若干異なります。  
 注11:チャイルドシートは左右席でのご使用を推奨します。  
 注12:使用できるのは、レガシイ用として認可を受けたISO FIX対応SUBARU純正チャイルドシートのみです。  
 ■スベアタイヤはテンボラリースベアタイヤ(応急用スベアタイヤ)です。

### ■ メーカー装着オプション組み合わせ表

グレード	標準装備				メーカー装着オプション																																					
	2.5i	2.5i L Package			2.5i S Package																																					
オプションコード	X	K	T	T	Z	T	Z	H	G	G	G	I	I	G	G	I	G	I	I	J	P	P	G	G	I	P	I	G	P	G	I	G	I	G	I	I						
HIDロービームランプ	X	N	K	I	K	L	L	B	J	I	F	I	F	Q	H	Q	R	H	P	R	P	B	J	I	I	F	I	Q	F	Q	R	H	Q	R	H	P	R	P				
キーレスアクセス&プッシュスタート																																										
本革シート																																										
クリアビューバック																																										
UVカット機能付着色ガラス																																										
オールウェザーバック																																										
LEGACY マックイントッシュ・サウンドシステム&HDDナビ																																										
LEGACY プレミアムサウンドシステム&HDDナビ																																										
SRSサイドエアバッグ+SRSカーテンエアバッグ																																										
サンルーフ																																										
グレード	2.5GT				2.5GT L Package				2.5GT SI-Cruise				2.5GT S Package																													
オプションコード	O	Q	E	E	F	F	F	H	G	G	G	I	I	G	G	I	G	I	G	I	I	L	R	L	R	L	R	H	G	G	I	I	G	G	I	G	I	I				
HIDロービームランプ	X	N	K	I	K	L	L	B	J	I	F	I	F	Q	H	Q	R	H	P	R	P	I	I	Q	Q	R	R	B	J	I	F	I	F	Q	H	Q	R	H	P	R	P	
キーレスアクセス&プッシュスタート																																										
本革シート																																										
クリアビューバック																																										
UVカット機能付着色ガラス																																										
オールウェザーバック																																										
LEGACY マックイントッシュ・サウンドシステム&HDDナビ																																										
LEGACY プレミアムサウンドシステム&HDDナビ																																										
SRSサイドエアバッグ+SRSカーテンエアバッグ																																										
サンルーフ																																										

## SPECIFICATIONS

車名・型式	スバル・DBA-BR9							
	2.5i	2.5i L Package ★	2.5i S Package ★	2.5GT	2.5GT L Package	2.5GT SI-Cruise	2.5GT S Package	
車 種	2.5 SOHC			2.5 DOHC ターボ				
				AWD				
	スポーツシフト リニアトロニック			スポーツシフトE-SAT				6MT

<div> <div>■ 寸法・重量・定員</div> </div>									
全長×全幅×全高(mm)				4775×1780×1535					
室内長×室内幅×室内高(mm)	注1			2190×1545×1230					
ホイールベース(mm)				2750					
トレッド[前](mm)		1545					1530		
トレッド[後](mm)		1545					1535		
最低地上高(mm)				150					
車両重量(kg)	注2	1480	1500	1510	1510	1540	1540	1550	1520
乗車定員(名)				5					
車両総重量(kg)	注2	1755	1775	1785	1785	1815	1815	1825	1795

<div> <div>■ 性能</div> </div>									
最小回転半径(m)		5.5							
燃料消費率(km/ℓ) 10・15モード燃費(国土交通省審査値) 注3※1	14.0	14.0(13.0)	13.2(12.4)	12.0(11.2)	11.2	11.2	11.2	11.0	
主要燃費向上対策	可変バルブリフト/自動無段変速機			可変バルブタイミング					
	電動パワーステアリング								

<div> <div>■ ステアリング・サスペンション・ブレーキ</div> </div>										
ステアリング歯車形式	ラック&ピニオン式									
ステアリングギヤ比	14.5:1									
サスペンション[前輪/後輪]	ストラット式独立懸架/ダブルウィッシュボーン式独立懸架									
主ブレーキ形式	2系統油圧式(倍力装置付)									
ブレーキ[前]	ベンチレーテッドディスク									
ブレーキ[後]	ディスク								ベンチレーテッドディスク	
駐車ブレーキ形式	電気・機械式後2輪制動									

<div> <div>■ エンジン</div> </div>									
型式・種類	EJ25								
	2.5 SOHC 16バルブ i-AVLS				2.5 DOHC 16バルブ デュアルAVCSターボ				
内径×行程(mm)	99.5×79.0								
総排気量(cc)	2457								
圧縮比	10.0			9.5					
最高出力[ネット][kW(PS)/rpm]	125(170)/5600			210(285)/6000					
最大トルク[ネット][N・m(kg・m)/rpm]	229(23.4)/4000			350(35.7)/2000-5600					
燃料供給装置	EGI(電子制御燃料噴射装置:マルチポイント・インジェクション)								
燃料タンク容量(ℓ)	65								
燃料種類	無鉛レギュラーガソリン			無鉛プレミアムガソリン ※2					

<div> <div>■ トランスミッション</div> </div>									
変速機形式	スポーツシフト リニアトロニック 前進無段 後退1速			スポーツシフトE-SAT 前進5速 後退1速			6MT 前進6速 後退1速		
変速比(第1速)				3.540			3.454		
変速比(第2速)				2.264			1.947		
変速比(第3速)	3.525～0.558			1.471			1.296		
変速比(第4速)	[スポーツモード時 1速3.525/2速2.238/3速1.641/4速1.194/5速0.850/6速0.611] ※3			1.000			0.972		
変速比(第5速)				0.834			0.780		
変速比(第6速)				—			0.666		
変速比(後退)	2.358			2.370			3.636		
減速比	3.700			3.083			4.111		

★印の車両(2.5i L Package, 2.5i S Packageで車両重量1520kg以上)は、環境対応車普及促進税制適合車です。新車で購入時に、「自動車重量税」「自動車取得税」の軽減措置が受けられます(自動車重量税は平成24年4月30日、自動車取得税は平成24年3月31日登録分まで)。詳しくは販売店にお問い合わせください。

■以下のメーカー装着オプションを装着した場合、次のように諸元値が変わります。(注1)室内高:サンルーフ装着車は−25mm。(注2)車両重量/車両総重量:LEGACYマッキントッシュ・サウンドシステム&HDDナビゲーションシステム装着車は+20kg、SRSサイドエアバッグ+SRSカーテンエアバッグ装着車は+10kg。サンルーフ装着車は+10kg。なお、それにより車両重量が1500kgを超える車両につきましては、重量税が変わりますのでご注意ください。(注3)燃料消費率:()内はオプション装着により車両重量が1520kg以上となった場合の数値です。

■燃料消費率は定められた試験条件のもとでの数値です。したがって、実際の走行時には、運転条件、習慣および整備状況等により燃料消費率が異なってきます。

※1 10-15モード燃費は、インテリジェントモード時の数値です。 ※2 無鉛プレミアムガソリンが入手できない時は無鉛レギュラーガソリンを使うこともできますが、エンジン性能は低下します。

※3 スポーツモード時の各変速ポジションにおける代表的な変速比です。

■エンジンの出力表示には、ネット値とクロス値があります。「クロス」はエンジン単体で測定したものであり、「ネット」とはエンジンを車両に搭載した状態とほぼ同条件で測定したものです。同じエンジンで測定した場合、「ネット」は「クロス」よりも15%程度低い値(自工会調べ)となっています。 ■リニアトロニック=フル電子制御自動無段変速機 ■スポーツシフト(SPORTSHIFT)はProdrive.Ltdの登録商標です。

<div> <div>■ 3面図(2.5i S Package) 単位:mm</div> </div>									

## ECOLOGY

### ■ 低燃費＋低排出ガス性能の向上のために

SUBARUは、力強い走りと燃費性能、低排出ガス性能を両立するための取り組みを積極的に行っています。

○エンジンの高効率化、パワートレインの最適化、軽量化

○SI-DRIVE等、低燃費走行へとドライバーを導く装備の搭載

2.5i-L (車両重量1520kg以上)	2.5i-S (車両重量1520kg以上)	2.5GT (車両重量1520kg以上)	2.5i-L (2.5GT-L)
		2.5i (2.5GT-SI)	2.5GT-S
			2.5i-S

# For Customers.

心からの安心と喜びを信頼とともに。SUBARUオーナーのあなたに。

## どんな時も安心してお乗りいただくために。「SUBARU 安心の保証システム」

新車登録から3年間(ただしその期間内で走行距離60,000kmまで)の「一般保証」、SUBARUが指定した部品については新車登録から5年間(ただしその期間内で走行距離100,000kmまで)の「特別保証」をご用意。さらに新車登録から3年間の表面錆、または5年間の穴あき錆を保証する「錆保証」も採用しています。

## 最長7年まで、長期にわたって安心が続く。「SUBARU お得で安心 保証延長プラン」\*

3年目・5年目の車検時に、「一般保証」「特別保証」をお求めやすい価格で延長することが可能。(新車購入から最長7年まで) 全国のSUBARU特約店などどこでも保証修理が受けられます。

## 新車1か月・6か月点検を、無料サポート。

新車1か月点検、新車6か月(または5,000km走行後)点検、さらに車検3か月前の診断を無料でご提供。SUBARUのプロが、あなたの愛車を入念にチェックいたします。

## さまざまな点検プランを、お得な価格で。「SUBARU お得で安心 点検パック」\*

法定点検を含む半年ごとの点検を、3年間または5年間まとめて、お求めやすいパッケージ価格でご提供。初回車検付のバックもご用意。全国のSUBARU特約店などどこでも点検整備が受けられます。

## SUBARUを知りつくした、最高のサービスをあなたに。

高い技術力と豊富な知識を培ったSUBARUのプロがあなたをフォロー。点検時期のお知らせや用品のご紹介など、カーライフ全般のよきアドバイザーとして安心と信頼のサービスをご提供いたします。

## もっとSUBARUを楽しむために。特典いっぱい「SUBARU CARD」

全国の加盟SUBARU特約店でご利用可能。カードメンバーだけの特典も豊富にご用意しています。  
■SUBARU純正アクセサリ5%off、部品・整備代金5%off ■エンジンオイル無料券プレゼント  
■500万円のシートベルト保険に自動加入 ■ETCカード年会費永く無料 ■STIグッズ10%off ■初年度年会費無料

\*「SUBARU お得で安心 保証延長プラン」と「SUBARU お得で安心 点検パック」は有料の商品となります。  
なお、商品改良により予告なく変更する場合があります。  
●ご加入の条件や点検整備の実施時期なども含め、詳細はお近くのSUBARU特約店にお問い合わせください。

# Accessories

純正ならではのトータルバランスと、信頼のクオリティ。豊かさや自由に満ちた、あなただけのレガシイライフへ。

多彩なアクセサリをご用意しています。  
詳しくは「アクセサリカタログ」、  
「オーディオ&ナビカタログ」  
または「アクセサリ専用ホームページ」をご覧ください。  
[www.subaru.jp/accessory](http://www.subaru.jp/accessory)

## STYLISH PACKAGE (SPORTS)



■「SUBARU お客様センター」 SUBARUコール 0120-052215 受付時間 9:00~17:00(平日)。土日祝は9:00~12:00、13:00~17:00 SUBARUお客様センターでは下記の内容を承っております。  
①ご意見/ご感想/ご案内(カタログ、販売店、転居お手続き 他) ②お問い合わせ/ご相談 ※平日の12:00~13:00及び土日祝は①のインフォメーションサービスのみとなります。

■SUBARU最新情報をインターネットで。お見積りも簡単、お気軽にどうぞ。 [www.subaru.jp](http://www.subaru.jp)

携帯電話からもアクセス。  
<http://m.subaru.jp/>



富士重工業株式会社  
東京都新宿区西新宿1-7-2スバルビル(〒160-8316)  
スバル国内営業本部マーケティング推進部



# Fantastic moments

クルマに乗るすべての人に、輝きのある時間を。

ドライビングシートで、思いのままにクルマを操る楽しさ。助手席のウィンドウから眺める風景の気持ちよさ。車内に生まれる笑顔や会話。SUBARUは、クルマを単なる移動手段ではなく、生活を愉しむためのパートナーだと考えています。クルマと走る一瞬一瞬が、気持ちの華やぐものであってほしい。クルマとともに過ごす時間が、人生を豊かにするものであってほしい。それが、私たちSUBARUの願いです。独創の技術も、細部にまでこだわったクルマづくりも、すべてはおお客様の喜び—Fantastic momentsのために。





[www.subaru.jp](http://www.subaru.jp)

環境にやさしいエコドライブで、安全運転を。

m019B071 (2009.05)