

スバル・ワゴンの新発想。

走り、安全と、楽しさのベストバランス。ちょうどいい背の高さが、答えです。

新・コンパクトワゴン
PLEO



この走り。
コンパクトワゴンの
イメージが変わる。



この走り、プレオの新発想。

- まるでプラス300ccのゆとり。マイルドチャージエンジン*。
- 運転がうまくなったみたい。かしこいオートマチックi-CVT。
- パワフルなのに経済的、しかも静かでなめらかな走り。



PHOTO:LM プラチナシルバー・メタリック
ABSはメーカー装着オプション



ちいさなクルマの
基準で語らない
プレオの安全。



この安全、プレオの新発想。

- 軽自動車の新安全基準を大きく上回る衝突安全。新環状力骨構造の安全ボディ。
- 万一のためのSRSエアバッグ^{*1}、走りの安全性を高める4センサー4チャンネルABS^{*2}。



PHOTO:RM ガーネット・メタリック



^{*1} A、Fの2WD・5MT車を除く全車に運転席SRSエアバッグ標準装備。デュアルSRSエアバッグをL、LMのi-CVT車、RMにメーカー装着オプション
^{*2} L、LMのi-CVT車、RM、RSにメーカー装着オプション

見晴らしのよさと、つかいやすさ。運転の楽しさが違います。



PHOTO: LM i-CVT車 デュアルSRSエアバッグはメーカー標準オプション CDプレーヤーはディーラー装着オプション



操作する機会の多いオーディオを目線に近い高さにするなど、インパネも、使いやすさを考えてレイアウトしています。



エアコン(全車)

冷房から除暖房まで室内の空気を自在にコントロール。経済性を考えたエコモード付。



パワーステアリング(全車)

軽やかで安定感のある油圧式のパワーステアリング。いつも触れる場所だから、しっかりと抗菌処理。



パワーウィンドウ(Lの前後, LM, RM, RS)

運転席側は料金所などで便利なワンタッチ式です。



集中ドアロック&キーレスエントリー(L, LM, RM, RS)

リヤゲートを含むすべてのドアロックと解除ができます。赤外線リモコンによるキーレスエントリー付です。



電動リモコンアミラー(L, LM, RM, RS)

スイッチ操作で最適な後方視界を確保。4WD車は曇りを取り除くヒーター機能付です。



運転席バニティミラー(LM, RM)

運転席サンバイザーの裏にはちよつとした身だしなみチェックなどに役立つミラーを装備。



フットパーキングブレーキ(LMのi-CVT車, RM)

フットペダル式のパーキングブレーキを採用。安全に配慮したハンドリリース式です。



ナビゲーションシステム

(RMの2WD車にメーカー装着オプション・受注生産)
CD/MDプレーヤー、AM/FMチューナー、35W×4のパワーアンプ内蔵のナビゲーションユニット。5.8インチの大型ディスプレイは操作しやすいタッチパネル式を採用。プレオでは、センターコンソールの上部に取り付けられるため、見やすく、使いやすくなっています。※CDプレーヤーはナビゲーションと兼用となります。

ぜひ座ってみてください。このシートのしっかり感。



PHOTO:LM | CVT車 デュアルSRSエアバッグはメーカー装着オプション CDプレーヤーはディーラー装着オプション
※写真はリヤバンラマシートの右側を上げた状態です。



UVカットガラス(全車)

前席には日焼けの原因となる紫外線や熱線を吸収するUVカットガラスを採用しました。



ラゲッジルームアクセサリソケット(LM, RM)

DC12V/100Wの電源ソケットをカゴルームに装備。ワゴンとしての使い勝手を充実させました。



チャイルドシート固定機能付リヤ3点式ELRシートベルト(LM, RM, RS)

器具を使わずチャイルドシートを固定できるリヤ3点式ELRシートベルトを装備しました。



リヤドアチャイルドブローフ(全車)

ちいさな子どもを乗せたとき、中からドアが開けられないようにできる安心な機能です。



フロントシートベルトショルダアジャスター(全車)

シートベルトの取り付け高さを調節。どなたでも適切な位置でベルトが装着できます。



フロントシート・センターアームレスト(LMのi-CVT車, RM)

上質なつろぎを演出する前席アームレスト。センターボックスとセットで装備しました。



リヤシート・センターアームレスト(RM)

RMには後席アームレストも採用。ロングドライブでもゆったりとくつろげる気配りの装備です。



リヤシートリクライニング(Aを除く全車)

前席はもちろん後席もリクライニングが可能。左右別々に可倒するスプリットバック式です。



リヤシートピロー(LM, RM)

LM, RMには、後席ピローを装備。多人数でのドライブを考えたワゴンならではの配慮です。



リヤゲートクローズハンドル(全車)

手を汚さずにリヤゲートを閉められるクローズハンドル。ワゴンづくりの経験がここにもいきています。

めざしたのは、おおきなクルマとおなじ安心。

新環状力骨構造。
このボディで守ります。
フレームがリングのように乗員をつむから環状力骨構造。
レガシイでも定評のあるスバルワゴンの安全設計です。



まさに
クラスを超えた衝突安全。

プレオは、軽規格の50km/hを超える55km/hで
全方位の衝突安全性をクリアしています。



万一の安心、
エアバッグも装備。

運転席SRSエアバッグをA、Fの2WD・5MT車を除く全車に標準装備。
L、LMのi-CVT車とRMには、デュアルSRSエアバッグもメーカー装着オプションで用意。

SRS=Supplemental Restraint System[補助拘束装置] お子さまは必ず後席に乗
せてください。またチャイルドシートは、後席に装着してください。この他SRSエアバッグに
ついては安全上ご注意いただきたい項目があります。必ず車両の取り扱い説明書をお
読みください。なお、SRSエアバッグは衝突時の衝撃が弱い場合は作動しない場合があ
ります。SRSエアバッグはシートベルトの正しい装着を前提として効果を発揮します。

ちいさなプレオの
おおきな環境性能。

軽自動車の新安全基準を大きく上回る衝突安全ボディ。
レガシイでつちかった新環状力骨構造で乗る人を守ります。

軽規格は安全の強化を目的とするもの。プレオは、これにクラスを超えた高度
な安全でこたえました。その中心となるのがスバル独自の新環状力骨構造。
強い構造を持つピラー(柱)とボディ側面をリング状につないでキャビン
全体を強化。乗る人をしっかり守るボディです。さらにプレオでは、衝
突時のエネルギーを効果的に吸収する新しいボディ構造を採用
し、前面、側面ともに、新規格の安全基準を大きく上回る
衝突安全を実現しています。

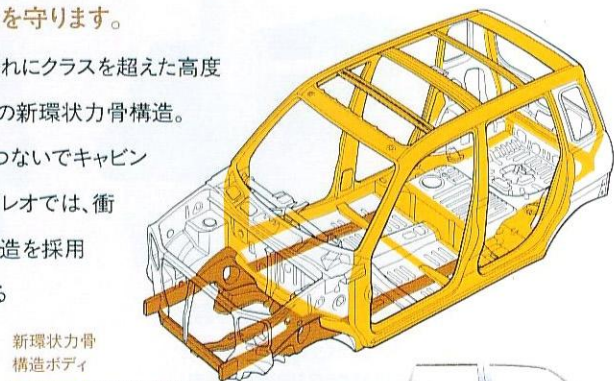

衝撃吸収ボディ

- 前面衝突に対しては、フロント部でまず衝撃を受け止め、つぶ
れながらサイドへと伝達。衝突エネルギーを効果的に吸収する
位相制御構造としています。
- 側面衝突に対しては、乗員が一番近いセンターピラーとサイ
ドフレームを強化。さらに従来の約4倍の強度をもたせたサイド
アビームを、フロントでは2本にするなど、衝突エネルギーをし
っかりと受け止め、乗員の安全を守ります。

主な強化部位



急ブレーキをかけたときでも安心。

4センサー4チャンネルABS(アンチロック・ブレーキシステム)。

4輪それぞれにセンサーと制御バルブを持つ高性能な
ABSをオプションで用意しました。

(L、LMのi-CVT車、RM、RSIにメーカー装着オプション)

アクシデント回避能力を向上するABS。

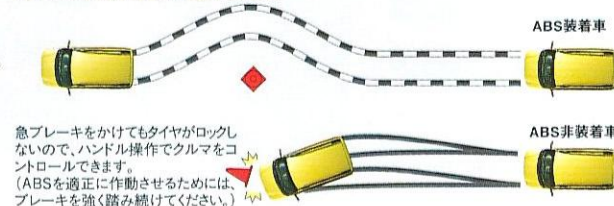

プレオの環境への配慮

リサイクル、排出ガス。地球環境のためにプレオが考えたこと。

たとえば、リサイクル。プレオでは、実際にバンパー、ペットボトル、ビデオテープなどのリサイク
ル材を多用しています。また、再利用の容易な熱可塑性樹脂をさまざまな部品に採用。重量



バンパー、インストルメントパネルなどにリサイクルの容
易なPP素材を使用。アンダーカバー、フロアマット、イン
シュレーター、サブランクなどに、リサイクル材を使用
しました。

- ペットボトル・ビデオテープ
- 工程内廃材バンパー混入
- 市場回収バンパー混入
- 古紙

ワゴンのオートマチック車でトップクラスの低燃費。



燃費も大切な環境性能のひとつ。プレオでは、5MT車はもち
ろん、より多くの方が選んでいるオートマチック車の燃費性能
をワゴンでトップレベルにまで向上させました。

コンパクトワゴンの走りを変えた
プレオの新発想。

マイルドチャージエンジン

新世代オートマチック

Mild + i-CVT

Charge

Intelligent Continuously Variable Transmission

ちいさなクルマの走りのイメージをあざやかに変える、プレオの新技术。
それがマイルドチャージエンジンと新世代オートマチック i-CVTです。
この2つの技術をマッチングさせることにより、
プレオは、あらゆる面でクラスを超えた走りを手に入れました。

マイルドチャージエンジンは、L、LMのi-CVT車に採用しています。

出足がいい
坂道でパワフル

最高出力 最大トルク
58ps、7.3kg-m

低燃費

走りがよくて、
燃費もいい。

静かでなめらか

4気筒エンジン
+
i-CVT





PHOTO:プリズムイエロー・メタリック

ルーフレールレス仕様車もあります。 Mild Charge i-CVT車

全国希望小売価格(車両本体価格)

2WD 5MT **102.5万円**
 ルーフレールレス仕様は101.5万円
 i-CVT車は8.5万円高
 寒冷地仕様は5千円高

4WD 5MT **112.9万円**
 ルーフレールレス仕様は111.9万円
 i-CVT車は8.5万円高



PHOTO:ハンターグリーン・マイカ



PHOTO:ピュアホワイトルーフレールレス仕様

Mild Charge i-CVT車

全国希望小売価格(車両本体価格)

2WD 5MT **96万円**
 ルーフレールレス仕様は95万円
 i-CVT車は6.5万円高
 寒冷地仕様は5千円高

4WD 5MT **106.4万円**
 ルーフレールレス仕様は105.4万円
 i-CVT車は6.5万円高

LM
 5ドアワゴン 2WD・4WD
 [i-CVT/5MT]

パノラマシート、フルフラットシートなど
 楽しい機能満載の上級モデル。



パワーウィンドウ キーレスエントリー フルロジックAM/FMカセットステレオ フロントシートセンターアームレスト(i-CVT車) フロントセンターボックス(i-CVT車)

主要装備●前席UVカットガラス●カラードアハンドル/リヤゲートハンドル●電動リモコンドアミラー●マルチリフレクター●ヘッドライト●運転席バンティミラー●パワーウィンドウ●集中ドアロック●リヤゲートロック●キーレスエントリー●フルロジックAM/FMカセットステレオ●フルフラットシート●リヤシートビロ●パノラマシート●ラゲッジルーム●アクセサリースocket(12V)●運転席SRSエアバッグ

L
 5ドアワゴン 2WD・4WD
 [i-CVT/5MT]

エアコン、オーディオ、キーレスエントリーなど
 充実装備の快適モデル。



電動リモコンドアミラー ハイマウントストップランプ リヤワイパー 集中ドアロック AM/FMカセットステレオ

主要装備●前席UVカットガラス●電動リモコンドアミラー●マルチリフレクター●ヘッドライト●フルホイールキャップ●リヤワイパー&ウォッシャー●アクセサリースocket●パワーウィンドウ(前席)●集中ドアロック●リヤゲートロック●キーレスエントリー●AM/FMカセットステレオ●ハイマウントストップランプ●運転席SRSエアバッグ

F

5ドアワゴン 2WD・4WD
[i-CVT/5MT]

ワゴンの魅力に経済性をプラスした
ベーシックモデル。



PHOTO: プラチナシルバー・メタリック

全国希望小売価格(車両本体価格)

2WD 86.5万円
5MT

i-CVT車は8.5万円高
寒冷地仕様は5千円高

4WD 99.5万円
5MT

i-CVT車は6.5万円高



PHOTO: i-CVT車



エアコン(エコノモード付) パワーステアリング

AM/FMカセットステレオ リヤシートリクライニング

主要装備 ● 前席UVカットガラス ● マルチリフレクター・ヘッドライト ● リヤワイパー & ウォッシャー (4WD車) ● リヤウインドドッドフォグガー ● エアコン(エコノモード付) ● パワーステアリング ● AM/FMカセットステレオ ● リヤシートリクライニング ● リヤスプリットバックシート ● フロントベンチレーテッドディスクブレーキ ● フロントシートベルト・ショルダージャスター ● リヤドアチャイルドロック ● 運転席SRSエアバッグ (2WD・5MT車はメーカー装着オプション)

A

5ドアバン 2WD・4WD
[i-CVT/5MT]

エアコン、パワーステアリング装備。
使いやすくリーズナブルなバンタイプ。



PHOTO: ピュアホワイト

全国希望小売価格(車両本体価格)

2WD 69.8万円
5MT

i-CVT車は8.5万円高

4WD 82.8万円
5MT

i-CVT車は6.5万円高



PHOTO: 2WD・5MT車



主要装備 ● 前席UVカットガラス ● マルチリフレクター・ヘッドライト ● リヤワイパー & ウォッシャー (4WD車) ● エアコン(エコノモード付) ● パワーステアリング ● 時計機能付電子チューニングAMラジオ ● フロントベンチレーテッドディスクブレーキ ● 155/70 R12タイヤ ● 運転席SRSエアバッグ (2WD・5MT車はメーカー装着オプション) ● 集中ドアロック & リヤゲートロック+キーレスエントリー (メーカー装着オプション)

トランスケア ウイングシートリフトタイプ

在宅介護に最適なプレオのトランスケア。簡単なレバー操作で助手席が回転、リモコン操作で座ったままスムーズに昇降ができる「電動リフトタイプ」です。また、5ドアなので使いやすく、広いラゲージスペースで車椅子も収納できます。

トランスケア



BODY COLOR & SEAT CLOTH VARIATION

BODY COLOR

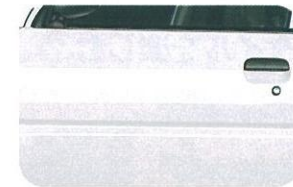

ピュアホワイト



プラチナシルバー・メタリック



ダークブルーソリッド



プリズムイエロー・メタリック



ガーネット・メタリック



ハンターグリーン・マイカ



ピュアブラック・マイカ



ハンターグリーン・マイカ/オリーブ・マイカ
(2トーン特別色・メーカー装着オプション)

SEAT CLOTH



フルトリコット(F・L)



フルファブリック(LM)



フルファブリック(RM)



メッシュトリコット(RS)



部分トリコット(A)

	F	L	LM	RM	RS	A
インテリアカラー	グレー	グレー	グレー	グレー	グレー	グレー
シート材質	フルトリコット	フルトリコット	フルファブリック	フルファブリック	メッシュトリコット	部分トリコット
ボディカラー						
ピュアホワイト	●	●	●	●注1	●注1	●
プラチナシルバー・メタリック	●	●	●	●	●	●
ダークブルーソリッド			●	●注2	●	
プリズムイエロー・メタリック			●	●	●	
ガーネット・メタリック		●	●	●		
ハンターグリーン・マイカ		●				
ピュアブラック・マイカ				●	●	
ハンターグリーン・マイカ/オリーブ・マイカ (2トーン特別色・メーカー装着オプション・受注生産)				●		

注1: RM, RSのピュアホワイトは平成11年1月中旬発売予定。注2: RMのダークブルーソリッドは受注生産。

スポーティスタイルを楽しむ。

Version
AERO



- エアロキット
フロントエアロスポイラー
サイドエアロスポイラー
リアエアロスポイラー
- スタイルアップキット
リヤスポイラー
ウインドウスクリーンキット(スモーク/ブロンズ)
- ドアミラーカバー(カラード)
- リヤゲートガーニッシュ

対象車種:RM,RS



RVテイストを楽しむ。

Version
FIELD



- プロテクターキット
フロントバンパープロテクター
リヤアンダースカート
- スタイルアップキット
リヤスポイラー
ウインドウスクリーンキット(スモーク/ブロンズ)
- クラディングパネル
リヤゲートパネル
カーゴステップパネル
オリジナルルーフボックス
BBSアルミホイール(13インチ)※写真左

対象車種:RM,RS



クラシカルな気分を楽しむ。

Version
ELEGANCE



- バンパーライダーキット
フロントバンパーライダー
リヤバンパーライダー
- フロントメイクアップキット
ヘッドランプガーニッシュ
フロントグリルガーニッシュ
ドアミラーカバー(メッキ)
- サイドアンダーモール
ウインドウモール
マルチリフレクターフォグランプ
ドアハンドルプロテクター(メッキ)
- アルミホイールセット(12インチ)※写真左
フルホイールキャップ(メッキ)※写真右

対象車種:LM,L,F,A



さりげないセンスを楽しむ。

Version
CASUAL



- フロントスポイラー
マルチリフレクターフォグランプ
- スタイルアップキット
リヤスポイラー
ウインドウスクリーンキット(スモーク/ブロンズ)
- ドアミラーカバー(カラード)
- リヤゲートガーニッシュ
ミニライトアルミホイール(12インチ)※写真左

対象車種:LM,L,F,A



掲載されている車はすべてベースキットを装着しています。ベースキットの内容につきましては販売店までお問い合わせください。

INTERIOR COORDINATE

上質なインテリアのプレオだから、おしゃれにカラーコーディネートして遊ぶ。



- カラーメーターバイザー(ストラトスブルー)
- カラーパネルインパネセット(ストラトスブルー)
- カラーパネルドアトリムセット(ストラトスブルー)
- ステアリングカバー(ストラトスブルー)
- カラーシフトノブ(ストラトスブルー)
- アメニティロック(ストラトスブルー)
- シートカバー(ストラトスブルー)

AUDIO&NAVIGATION SYSTEM

どこまでも走りたくなるプレオだから、最新のAVシステムを選ぶ。



画面はハメコミ合成です。写真のナビゲーションシステムはデュアルSRSエアバッグ付車には装着できません。

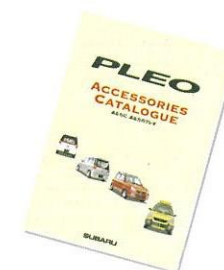

※プレオのアクセサリ(ディーラー装着オプション)はこの他にも豊富にご用意しています。詳しくは「アクセサリカタログ」をご覧ください。販売店までお問い合わせください。

EQUIPMENT

車種	5ドアワゴン					
	F	L	LM	RM	RS	5ドアバン
2WD	i-CVT/5MT	i-CVT/5MT	i-CVT/5MT	スポーツシフトH-CVT	スポーツシフトH-CVT	A
4WD	i-CVT/5MT	i-CVT/5MT	i-CVT/5MT	スポーツシフトH-CVT	—	i-CVT/5MT
外装						
スポーティバンパー(フロントアンダースポイラー付 注1)						
カラードアンダー/リヤゲートハンドル						
電動リモコンドアミラー(○ヒーター付)		○4WD車●2WD車	○4WD車●2WD車	○4WD車●2WD車	●注1	
サイドスポイラー 注1						
リヤスポイラー						
マフラーカッター						
グリーンガラス(フロント・フロントドアUVカットガラス)						
スモークガラス(リヤドア・リヤクォーター・リヤゲート)						
フルホイールキャップ						
アルミホイール(●13インチ○14インチ)						
マルチリフレクター・ハロゲンヘッドライト						
マルチリフレクター・ハロゲンフォグランプ						
リヤワイパー & ウォッシャー	●4WD車					●4WD車
リヤウインドウデフォグ						
ルーフレール(L, LMはルーフレールレス仕様も選択できます)						
運転席まわり						
センターパネルマット塗装						
タコメーター						
アクセサリソケット(12V)						
運転席パニティミラー						
ウォッシャー 電動ミストスイッチ付フロント間欠ワイパー						
抗菌シフトノブ/コラムシフトレバー						
MTメッキシャフト			●5MT車			
フットパーキングブレーキ			●i-CVT車			
ライト消し忘れウォーニングブザー						
快適装備						
エアコン(抗菌処理・エコノモード付)						
パワーステアリング						
パワーウィンドウ(●前席○前後席)						
集中ドアロック & リヤゲートロック						
キーレスエントリー(赤外線リモコンタイプ)						▲注3
アロADDZESTサウンドシステム(CDプレーヤー・120Wオーディオ+4スピーカー)						▲注3
フルジックカセットステレオ+AM/FMチューナー+2スピーカー						
カセットステレオ+AM/FMチューナー+2スピーカー						
時計機能付電子チューニングAMラジオ						
シート内装						
シート材質	フルトリコット	フルトリコット	フルファブリック	フルファブリック	メッシュトリコット	部分トリコット
フロントシート形状	ローバック	ローバック	ローバック	スポーツタイプ	スポーツタイプ	ローバック
フルフラットシート						
フロントシート・センターアームレスト			●i-CVT車			
リヤシート・センターアームレスト						
リヤシートピロー						
リヤシートクライニング						
リヤスプリットバックシート						
リヤバナラシート						
クロスアキセント付ドアトリム	●フロントドア					●フロントドア
ピラトリム(●フロント・センター○フル)						
カーゴステップトリム						
ルームランプ(●運転席ドア運動○全ドア運動)						
ラゲッジルーム・アクセサリソケット(12V)						
サンバイザー(運転席はチケットホルダー付)						
デザインインナーミラー						●運転席
アシストグリップ(●助手席○助手席 & 後席)						
リヤゲートクローズハンドル						
フットレスト						
ポケットリア						
フロアコンソール			●5MT車			
フロントセンターボックス(カップホルダー付)			●i-CVT車			
グローブボックス						
インパネマルチボックス						
フロントドアポケット(運転席 & 助手席)						
ラゲッジルーム・サイドポケット						
シートバックポケット(助手席)						
サブトランク(アンブレラボックス付)						
メカニズム/タイヤ						
ビスカス式フルタイム4WD	●4WD車	●4WD車	●4WD車	●4WD車	—	●4WD車
フロントベンチレーテッドディスクブレーキ(●12インチ○13インチ)						
リヤディスクブレーキ						
ブレーキ倍力装置						
コラムシフト(○スポーツシフト・スイッチ付)	●i-CVT車	●i-CVT車	●i-CVT車			●i-CVT車
フロントスタビライザー(ボールジョイント付)						
ラジアルタイヤ	■155/55R14○155/65R13 ○155/70R12●145/70R12					
安全装備						
衝撃吸収パッド付2スポークステアリングホイール(抗菌処理)	●2WD・5MT車					●2WD・5MT車
SRSエアバッグ内蔵3スポークステアリングホイール(抗菌処理)注1	●2WD・i-CVT車 & 4WD車					●2WD・i-CVT車 & 4WD車
SRSエアバッグ内蔵3スポークステアリングホイール(シフトスイッチ付・抗菌処理)						
ハイマウントストップランプ						
ロードリミッター付フロントシートベルト(シールドアジャスター付)						
リヤ3点式ELRシートベルト(○チャイルドシート固定機能付)						
リヤドアチャイルドブレーク						
メーカー装着オプション						
運転席SRSエアバッグ	▲2WD・5MT車	標準装備	標準装備	標準装備	標準装備	▲2WD・5MT車
ABS		▲i-CVT車	▲i-CVT車	▲i-CVT車	▲i-CVT車	
デュアルSRSエアバッグ+ABS 注2		▲i-CVT車	▲i-CVT車	▲i-CVT車	▲i-CVT車	
集中ドアロック & リヤゲートロック+キーレスエントリー		標準装備	標準装備	標準装備	標準装備	▲注3
ナビゲーションシステム(受注生産) 注4				▲2WD車		
2トーン(ハンタグリーン・マイカ/オリーブ・マイカ)塗装(受注生産)						

注1:ボディーカラーがビュアホワイトの場合、ホワイトとなります。注2:デュアルSRSエアバッグ装着車のステアリングホイールは形状が異なります。注3:運転席SRSエアバッグ未装着車には集中ドアロック & リヤゲートロック+キーレスエントリーは装着できません。注4:デュアルSRSエアバッグ+ABS装着車とナビゲーションシステムの装着はできません。注5:スピードウォーナー(速度警報装置)はディーラー装着オプションで取り付けられます。注6:スペアタイヤはテンポラリースペアタイヤ(応急スペアタイヤ)です。注7:受注生産につきましては納期に時間がかかることがありますので、詳しくは販売店にお問い合わせください。注8:価格は希望小売価格(車両本体価格)です。消費税は含まれておりません。消費税およびその他の税金、保険料、登録料、登録等による諸費用は別途申し受けます。注9:希望小売価格は参考価格です。価格は各販売店が独自に決めていますので、それぞれにお問い合わせください。

▲注:この仕様は変更することがあります。写真は印刷インクの性質上、実際の色とは異なって見えることがあります。実際の走行にあたっては、取扱説明書をよくお読みください。

SPECIFICATIONS

車名・型式	5ドアワゴン						5ドアバン					
	スバルGF-RA1			スバルGF-RA2			スバルGD-RV1		スバルGD-RV2			
車種	2WD						4WD					
	F	L	LM	RM	RS	F	L	LM	RM	A	A	
エンジンタイプ												
5MT	NA	NA	NA	—	—	NA	NA	NA	—	NA	NA	
i-CVT	NA	マイルドチャージ	マイルドチャージ	SOHCスーパーチャージ	DOHCスーパーチャージ	NA	マイルドチャージ	マイルドチャージ	SOHCスーパーチャージ	NA	NA	
寸法・重量												
全長(mm)	3395											
全幅(mm)	1475											
全高(mm)	1575	1625(ルーフレールレス仕様は1575)	1625	1575	1625	1625(ルーフレールレス仕様は1575)	1625	1575				
室内長(荷室長)(mm)							1685					
室内幅(荷室幅)(mm)							1220					
室内高(荷室高)(mm)							1270					
ホイールベース(mm)							2310					
トレッド 前(mm)							1285					
トレッド 後(mm)							1260					
最低地上高(mm)							150					
車両重量(kg)	5MT	770	790	820	—	—	820	840	870	—	770	820
	i-CVT	800	830	860	870	860	850	880	910	920	800	850
乗車定員(名)	4											
最大積載量(kg)	200<100>											
車両総重量(kg)	5MT	990	1010	1040	—	—	1040	1060	1090	—	1080<1090>	1130<1140>
	i-CVT	1020	1050	1080	1090	1080	1070	1100	1130	1140	1110<1120>	1160<1170>
性能												
10・15モード燃費(km/ℓ)	5MT	21.0		—	—	19.4	18.8		—	21.0	19.4	
運輸省審査値	i-CVT	20.5	17.6	17.2	16.6	18.8	17.6	17.2	20.5	18.8		
最小回転半径(m)	4.6											
ステアリング												
歯車形式・倍力装置							ラック & ピニオン式 油圧式パワーステアリング					
ギヤ比							18.4	18.9		18.4		
懸架装置												
前輪	L型ロアアーム・ストラット式独立懸架											
後輪	デュアルリンク・ストラット式独立懸架											
制動装置												
主ブレーキ形式	2系統油圧式(倍力装置付)											
前ブレーキ	ベンチレーテッドディスクブレーキ											
後ブレーキ	リーディングトレーリング						ディスク		リーディングトレーリング			
駐車ブレーキ形式	手動式						MT:手動式/i-CVT:足踏式		手動式			

■5ドアバン<>内は4名乗車時の数値 ■モード走行時における燃料消費率の表示は、順次「10モード」から「10・15モード」に切替わります。「10・15モード」は都市内高速走行等が加味されているため、同じ車種で測定した場合、「10モード」より平均的に7%程度高い値(自工会調べ)となります。なお、これらの燃料消費率は定められた試験条件のもとでの数値です。したがって、実際の走行時には、運転条件、習慣および整備状況等により燃料消費率が異なります。

エンジン主要諸元

型式・種類	EN07			
	水冷4サイクル直列4気筒SOHC		本4サイクル直列4気筒DOHC	
	自然吸気(NA)	マイルドチャージ	インタークーラー付スーパーチャージ	インタークーラー付スーパーチャージ
内径×行程(mm)	56.0×66.8			
総排気量(cc)	658			
圧縮比	10.0	8.5	8.5	9.0
最高出力(ps/rpm)	45/6400	58/6400	64/6000	64/6000
最大トルク(kg-m/rpm)	5.7/4000	7.3/4000	9.1/3600	10.1/3200
燃料供給装置	EGI(電子制御燃料噴射装置)			
燃料タンク容量(ℓ)	32			
燃料種類	無鉛レギュラーガソリン		無鉛プレミアムガソリン(注)	

■エンジンの出力表示には、ネット値とクロス値があります。「クロス」はエンジン単体で測定したものであり、「ネット」はエンジンとトランスミッションを両方に搭載した状態で測定したものです。同じエンジンで測定した場合、「ネット」は「クロス」よりも0%程度低い値(自工会調べ)となっています。(注)レギュラーガソリンを使用しても問題ありませんが、性能、燃費のためにプレミアムガソリンのご使用を推奨します。

動力伝達装置

変速機形式	5MT		i-CVT		スポーツシフトH-CVT	
	2WD	4WD	フルオートモード	マニュアルモード	フルオートモード	マニュアルモード
変速比(第1速)	4.083	3.916	2.432	2.432	2.432	2.432~1.791
変速比(第2速)	2.437	2.315				1.700~1.324
変速比(第3速)	1.500	1.480				1.250~1.007
変速比(第4速)	1.031	0.972				0.900~0.795
変速比(第5速)	0.805	0.738				0.700~0.665
変速比(第6速)	—	—				0.550
変速比(第7速)	—	—	0.442	0.442		0.442
変速比(後退)	3.833	3.666	1.931	1.931		1.931
第一減速比	—	—	1.782	1.357		1.357
最終減速比	5.133	5.571	4.666	4.666		4.666

i-CVT=フル電子制御自動無段変速機 スポーツシフトH-CVT=7速マニュアルモード付フル電子制御自動無段変速機
5MT=5速マニュアルトランスミッション
SPORT SHIFT(スポーツシフト)は、Prodrive Ltd.の商標です。

購入時から3年間の諸費用比較

	プレオ5ドアワゴン	1300cc小型乗用車
税金・保険		
自動車税	21,600円	103,500円
重量税	13,200円	37,800円(1t未満)
自賠責保険(37ヶ月)	27,550円	38,450円
小計	62,350円	179,750円
任意保険		
対人 無制限		
対物 1,000万円(免責0)	294,760円	402,510円
搭乗者傷害 1,000万円		
合計	357,110円	582,260円

●任意保険はPAPノンフリート契約、年齢問わず、前年契約なしの年間保険料で算出。2年目より無事故割引を適用。プレオ5ドアワゴン、1300cc小型乗用車はエアバッグ付ABSなしで算出した一例です。(平成10年10月1日現在)
●取得税、消費税は車両により別途お支払いいただきます。

4面図(LM) 単位:mm

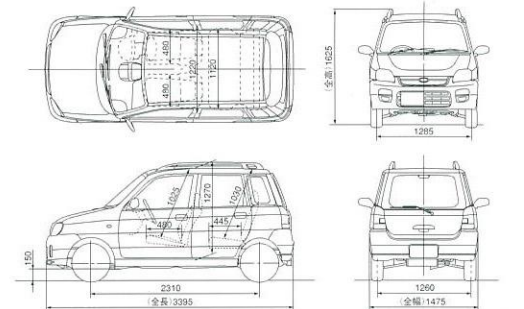

SUBARU LIFE

●安心の保証システム(プレオ)
新車登録から3年間、ただしその期間内で走行距離60,000kmまでの「一般保証」。スバルが特定した部品について新車登録から5年間、ただしその期間内で走行距離100,000kmまでの「特別保証」。表面錆について新車登録から1年間、穴あき錆は3年間の「錆保証」。詳しい内容は保証書・メンテナンスシートをご覧ください。
●特典いっぱいのおサルカード
全国の加盟スバル特約店でご利用可能。カードメンバーだけの特典も数々あります。
●スバルのこころお客様相談サービスへ。
フリーダイヤル0120-052215
●スバルの最新情報をインターネットで。
http://www.subaru.ne.jp

PLEO
PLEOはさらに豊かに、そして完全にという意味を持つラテン語からの造語。走り、楽しさ、安全、そして環境性能。すべてにクラスを超えたクオリティを持たせた、新時代の理想的なコンパクトカーとしての意味を込めてネーミングしました。

スピードはひかえめに、安全はスバルの願い。シートベルトをしめて安全運転。

Active Driving, Active Safety
SUBARU



A compact wagon conceived with
radically new way of thinking.



富士重工業株式会社
東京都新宿区西新宿1-7-2 スバルビル (〒160-8316)
国内営業本部マーケティング推進部98K-34e(99.3) ©1998

安全は
正しい運転と
整備から
制限速度を守りましょう
軽四最高速で
80%

軽四輪自動車にも保管場所が必要です。
このカタログは再生紙を使用しています。