

WVVO

SUBARU®

私のクルマ、ください。

ミラノで会った女性モデルは
サンルーフつきの
まるいクルマに乗っていた。
自分にはこれが合ってるの
と言って笑った。

パリで見かけた女の子は、
長いパンを抱えて
小粋なハッチバックに乗ると
ビュンツと街角に消えていった。
とっても知的なかんじがした。

ロンドンの大人っぽい街並みでは
可愛らしいクルマたちが
いちばんイキイキとしていて、
輝いているように感じた。

フランクフルトの恋人達のデートは
いつも、頑丈そうで小さなクルマだった。
それが、なんだか、
すごく健康的に思えた。

シンプルで自分らしい生き方が、
本当はいちばんおしゃれなんだと教えてくれた
ヨーロッパの小さなクルマたち。
そんなクルマ、日本になかったね。



とてもいいパーソナルミニができました。

スバルのクルマは、いつもドライバー、つまりあなたが主役です。

なぜなら、クルマの魅力はやっぱり「走って楽しむこと」、それが原点だと思うからです。

VIVIOも、運転する人の“気持ち”を基準に、いかに楽しめるか、

居心地よくさせるか、そして安全に走れるかをテーマにクオリティを磨き上げました。

VIVIOにとって、コンパクトなサイズは、ほどよい魅力的なサイズ。

走るとは、自分らしく過ごせるパーソナルな時間をもっともっと輝かすこと。

毎日をいつでも最高の気分で駆け抜けるために…。

Simple Rich VIVIO、誕生です。





ミニのよいところは、サッと乗ってサッと走れる軽やかさ。
VIVIOは、このミニならではの軽快さに
上質な心地よさと安心感を、たっぷり上乗せしました。
“鮮やかな走り”そんなキャッチフレーズがぴったりくるかんじです。

これからのミニのお手本になる、鮮やかな走りです。

パーソナルミニは、楽しさとかクオリティの話をします。

いままでのミニは、実用性や経済性を最優先してつくられていました。

でも、乗る人の“気分”や“感性”をだいにしないと

クルマはつまらないですよ。栄養もあるけど、何といてもおいしさ1番。

パーソナルってそういう意味と同じです。



中身がつまっているぶん、スタイルに重みがあります。

VIVIOを見ると、みんな「しっかりしてるかんじだね」と言います。

でも、それは見た目だけのことではありません。

4気筒EMPiエンジンや4輪ストラットサスペンションなど、
本当にハイグレードなメカが、きっちりつまっているからです。

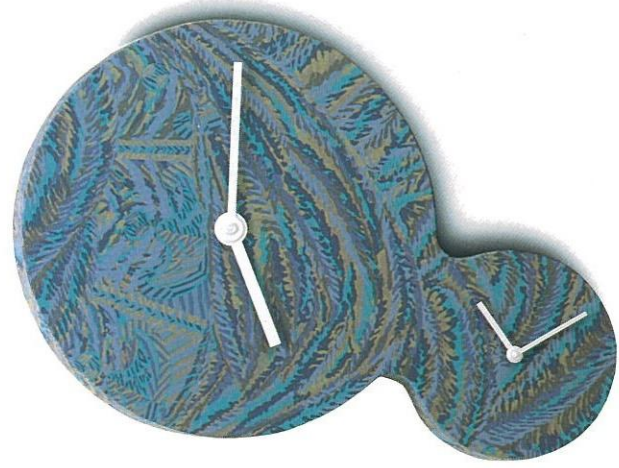



VIVIOの特等席はドライバーズシート。
運転する人の気持ちを何よりも大切にした
パーソナルミニだからこそ、そう言い切れるのです。
いちばん気分がいいのは、前席右側の人です。

PHOTO3ドアセダンex



V-V-Oの室内は、ほどよい広さの、気持ちにぴったりサイズ。
シンプルだけど上質な素材を、ていねいに仕立てた洋服みたいです。
いちばん知的なのは、こんなかんじだと思います。

素材のよい服がぴたっと合ったときの、あのかんじ。

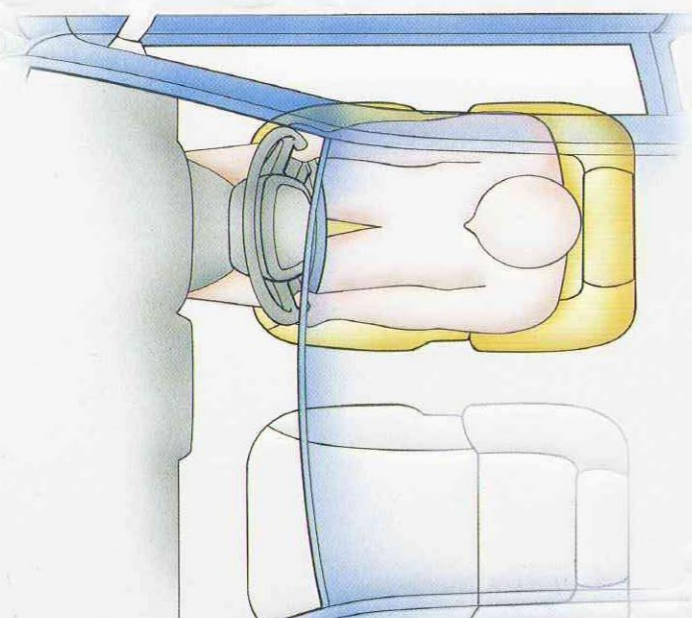

運転する人を中心にデザインするのが、新しいミニの発想。
VIVIOは、パーソナルスペース・デザイン。

ナチュラル・ドライビングポジション

VIVIOのシートは、運転しやすさをポイントにスペースデザインを行なっています。運転席の位置は中央寄り、ペダル類はシートの正面にレイアウト。軽自動車にありがちなキュクツツさがなく、まっすぐ前を向いた、ごく自然な運転姿勢がとれます。また、ボンネット左右のふらみが確認しやすいのもVIVIOの特長。狭い道でも抜群の取り回しのしやすさです。



PHOTOex

ドライバーズ・シート

フロントシートはスポーティなハイサポートタイプ(ex, es)と、ローバックタイプ(em, ef)。厚みのある、しっかりとしたシートなので、長時間でも楽に走れます。

※スーパーチャージャー車のシートはP25をご覧ください。

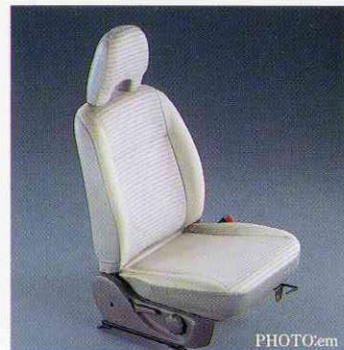

PHOTOem



パワーステアリング(ex, es, em, RX-R, GX)に標準装備。eLセダンef 4WD, 3ドアefにメーカー装着オプション。軽く、安定感のあるステアリングフィール。油圧アシストの本格パワーステアリングです。



電動リモコンアミラー(ex, es, em, ef, RX-R, GX)運転席に座ったまま、スイッチひとつでミラーの角度を調整できます。ボディと同じ色でカラーコーディネート(※ex, ef)しました。



チルトステアリング(es, RX-R, GX)ハンドルの高さをワンタッチで簡単に換えられ、誰にでもびじりのドライビングポジションがとれます。



リヤワイパー(ex, es, em, ef 4WD, RX-R, GX)リヤウィンドウの視界は、いつでもくっきり。また、ガラスの曇りを素早く消すリヤウィンドウデフォッガーも付いています(※ef)。



PHOTO5ドアセダンes

もともと気持ちのよい室内を、さらに気持ちよく。
エアコン、ステレオなど豊富な快適アイテム。



エアコン(RX-R, e, 2シーターを除く)夏の冷房から、ガラスが曇りやすい冬の除湿暖房まで、室内の空調を自在にコントロール。1年中さわやかなドライブが楽しめます。



アナログ時計(ex, es, em, GX)インテリアのワンポイントアクセント。エアコンの丸いエアダクトとマッチしたデザインです。



カセットステレオ(ex, es, em, eL, 5ドアGX)お気に入りの音楽を聞きながら、こげげんなドライブ。ハイオクティなサウンドが楽しめるオーディオシステムです。(※efは標準装備)。



フロントドアポケット(ex, em, RX-Rの運転席側)ドライブマップなどを置くのに便利です。また、大型グローブボックスやチケットホルダーなど、小物の置き場はたっぷりあります。
※フロントドアポケットはemのサンルーフ装着車には装備されません。



パワーウィンドウ(ex, es, em, RX-R, GX)ウィンドウの開け閉めはスイッチ操作でスマートに。運転席側のウィンドウは料金所などで便利なワンタッチオープン式です。



リヤシートビロー(es, 5ドアGX)後ろのシートに座った人がゆったりくつろげるリヤシートビロー。便利な分割可倒式のスプリットバックリヤシート(es)も採用しました。

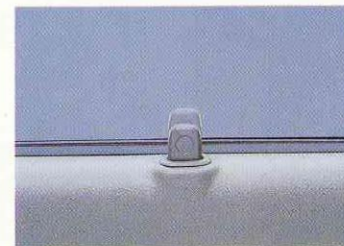

集中ドアロック(ex, es)運転席側をロックするだけで、他のドアも同時にロックできます。バックドアを運転席から開けられるオープンナー(2シーターを除く)も装備。

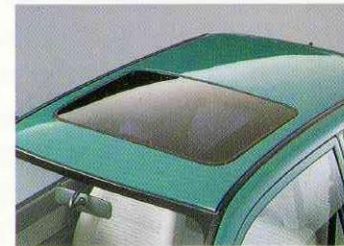

電動チルト&スライドガラスサンルーフ(3ドアセダンem 2WD, GX 2WDにメーカー装着オプション)チルトアップもフルオープンもワンタッチ。陽射しをささげるサンシェード付です。

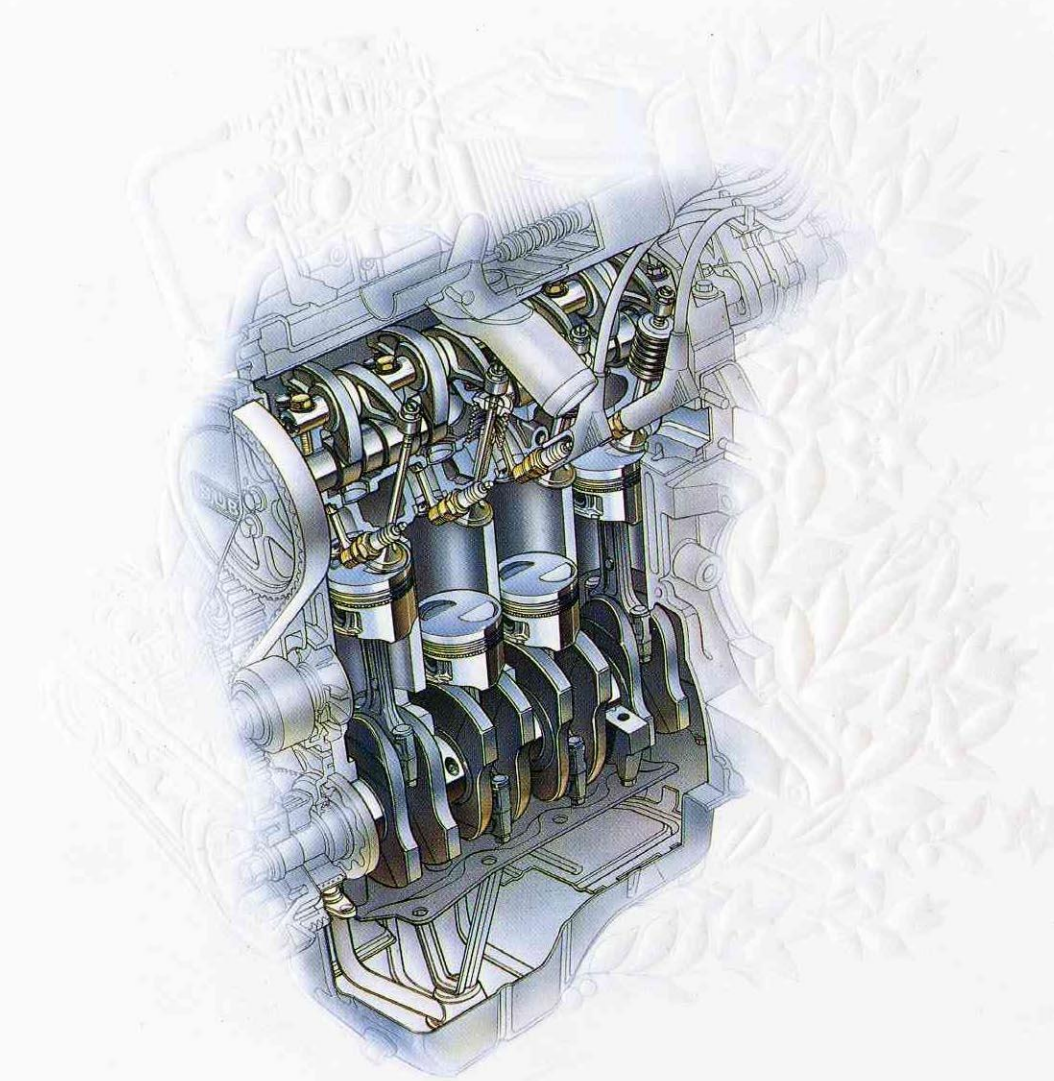
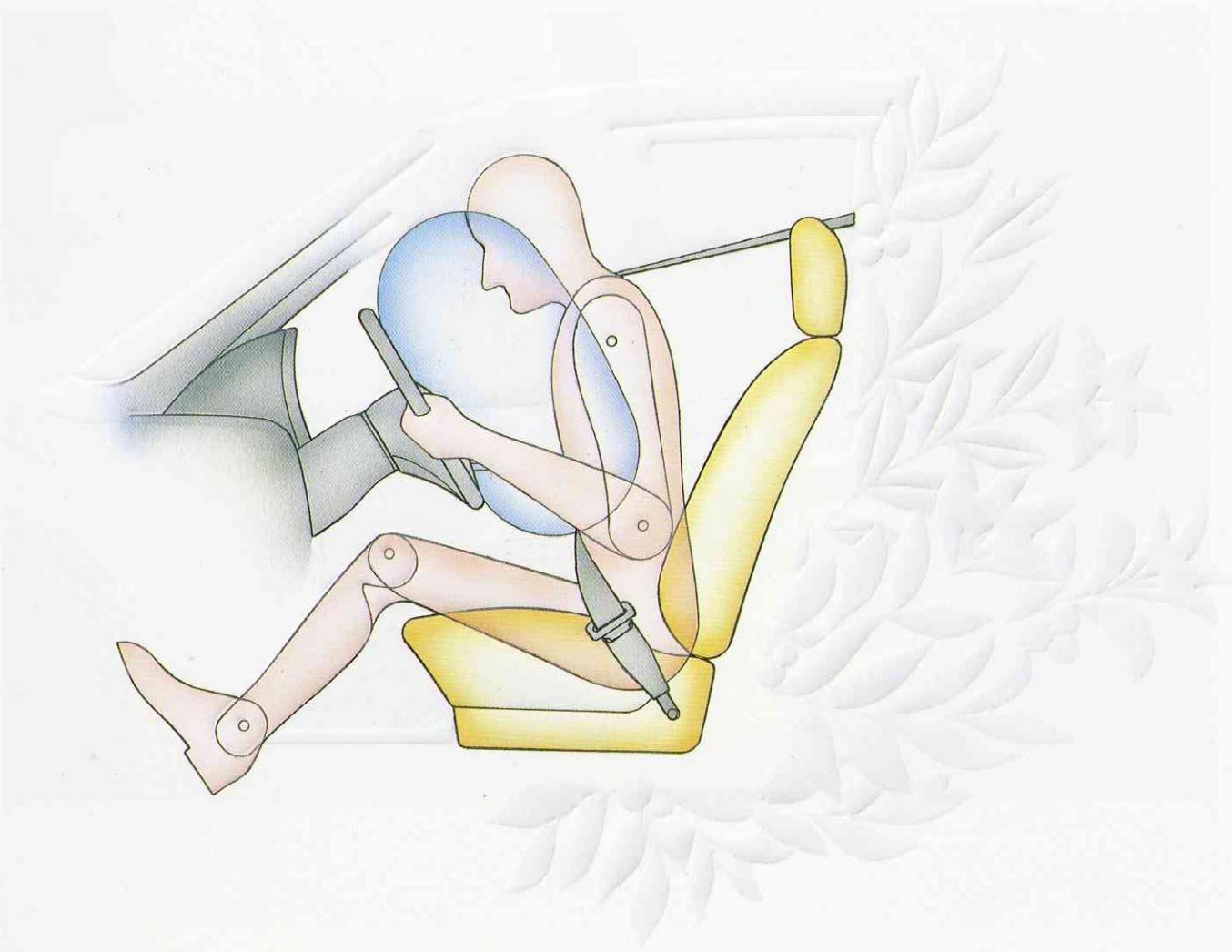

安全性を高めることが、VIVIOの重要項目でした。
SRSエアバッグなど先進のセーフティメカ。

走りが楽しいのは、VIVIOだけのメカがあるから。
4気筒EMPi660ccエンジン&スーパーオートマチックECVT。



660クラス初の標準装備。SRSエアバッグ
(exに標準装備。esにメーカー装着オプション)

いつでも安心してドライブを楽しめるよ。VIVIOはさまざまな安全対策を行っています。その一例がSRSエアバッグ。これは、前方からの強い衝撃に対して、正しく着用されたシートベルトを補助し、顔や胸への衝撃をやわらげるもの。exは660で初めて標準装備しました。

※SRS=Supplemental Restraint System(補助肉束装置)

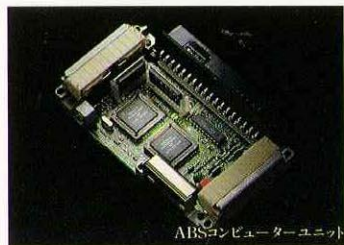

ABS=4輪アンチロックブレーキ・システム
(ex、RX-Riにメーカー装着オプション)

何よりも事故を起こさないことが最高の安全性です。ABSは、このスバルのアクティブセーフティ思想を明快に表すセーフティメカニズム。滑りやすい路面での急ブレーキ時に、車輪のロックを防ぎ、ブレーキ能力を確保します。また、急ブレーキをかけながらハンドル操作することもできます。



フロントシートベルト
シート一体アンカーなのでシートを動かしてもシートベルトの取り付け高さを調節できる。クセウレピングランプ付(5.5系系車)



リヤ3点式ELRシートベルト
(ex、es、GX)



フロントシートベルトショルダーアジャスター
(3ドアセダンの3ドアバンを除く) シートベルトの取り付け高さを調節できるので、小柄な人でもぴったりフィットします。



ハイマウントストップランプ(ex、es、em、5ドアGX) RX-Riは3ドアGXはリヤスポイラー内蔵タイプ



衝撃吸収バッド付ウレタンステアリングホイール(exを除くセダン系全車) 衝撃吸収構造を持つ厚みのある大型バッドを中央にセットし安全性を高めています。

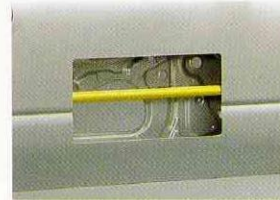

その他、サイドアビームや室内難燃化対策など多彩な安全対策をしています。



EMPi CLOVER-4
MAX.POWER (NET)
52ps/7200rpm
(5MT)
48ps/6400rpm
(ECVT)

静かさとスムーズさの4気筒エンジンが、いちだんとパワフルになりました。
セダン全車にEMPi(電子制御マルチポイント燃料噴射システム)採用。

VIVIOの主役は、あくまでドライバーです。だから、走ることがとても楽しくなるように、とびきりハイクオリティな4気筒エンジンを搭載しました。静かさ、スムーズさ、運転のしやすさが、だんぜん違います。しかも、VIVIOはセダン系の全車にEMPiを採用。街中では豊かな低速トルクで軽快に、高速道路ではハイパワーで余裕たっぷりクルージングできます。スーパーオートマチックECVTとのマッチングにもすぐれ、オートマチック車とは思えないスポーティな走りか味わえます。また、EMPiは低燃費も特長。毎日走っても、うれしい経済性です。



最先端のオートマです。さらに進化したスーパーオートマチックECVT。ECVTは、スバルが世界に先駆けて開発に成功したスーパーオートマチック。普通のオートマチックとちがいで、ECVTは不快な変速ショックがまったくありません。しかも、かんたん操作でありながら、キビキビと力強い走りが楽しめるのです。さらに進化したVIVIOのECVTは、低速走行やバック走行が、いちだんとスムーズになりました。スーパーオートマチックECVTのすぐれた特長をまとめると……

- なめらかな加速感 変速ショックがまったくないので、気持ちよく加速します。
- シャープな出足 アクセル操作にダイレクトに対応するパワフルな走り。Dレンジをセレクトすれば、いちだんとスポーティな走りも楽しめます。
- うれしい低燃費 オートマチック車でクラストップの低燃費です。*ex、efの2WD、660ccクラス92年3月現在。
- 安全メカニズム 信号待ちなどでアクセルを踏んでいないのに、クルマが勝手に走り出してしまふ、いわゆるクリープ現象がほとんどないので安心です。
- 確かな信頼性 ECVTは変速に複雑なギヤを使わず、直径が変化する一對のプーリーと特殊なスチールベルトで変速するシンプルで画期的な構造。だから、信頼性・耐久性も抜群で、スチールベルトは5年間または10万kmの長期保証をしています。

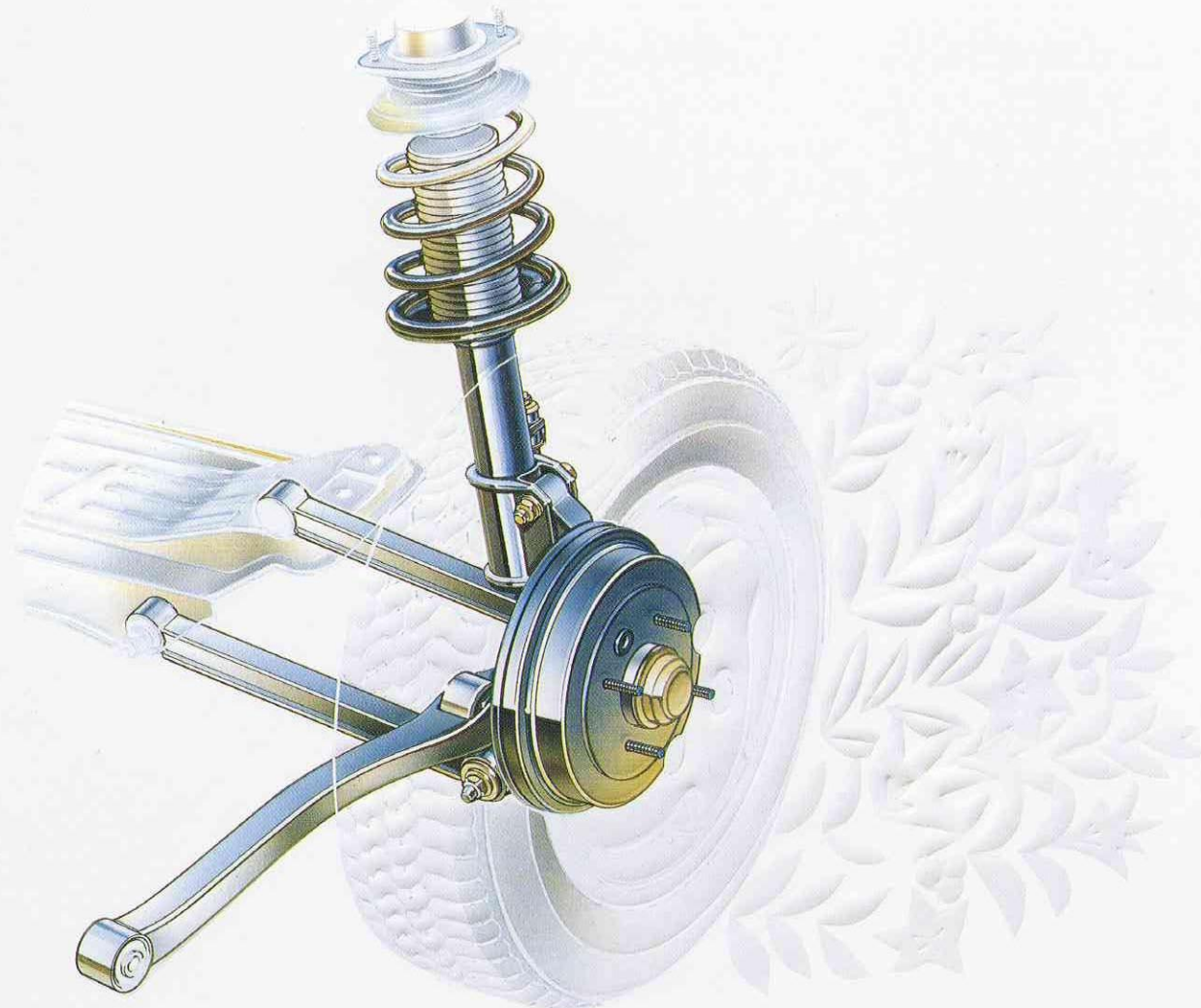

乗り心地がものすごくよいのも、声を大にしたい特長。
走りのレガシィと同じ、4輪独立ストラットサスペンション。

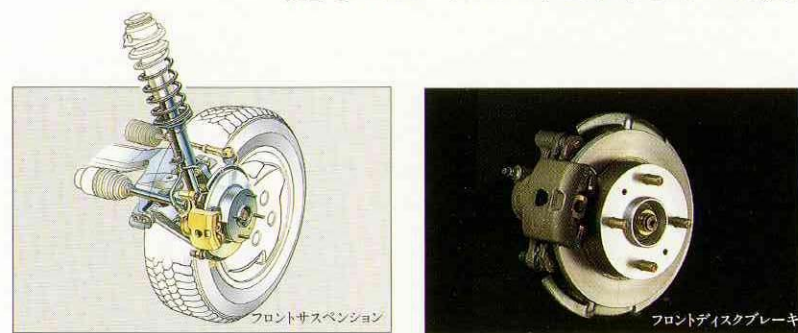

ミニのレベルを超えた、快適な乗り心地。4輪独立ストラット・サスペンション。

装備はあとで取り替えたり加えたりできるけど、基本になるエンジンやサスペンションはずっと変えられません。だからこそ、VIVIOは何よりも基本を大切にしました。例えば、このサスペンション。660クラスでは贅沢と言われていた4輪独立ストラット方式を採用しています。しかも、走り定評ある2Lのレガシィと同じ前輪はL型ロアアーム、後輪はデュアルリンク式という、従来のミニでは考えられないハイレベルな足回りなのです。乗っても乗っても、乗り飽きない快適さ。思いのままの気持ちよいコーナリング。ハイウェイを安心して走れる直進安定性。「いいサスペンションって、こういうものなんだ」と、きっと感じていただけます。

小回りがきくのがミニのよいところ。最小回転半径4.5m。

縦列駐車や狭いスペースへの駐車、それに街中の狭い道での小回りは、ミニの得意ワザ。VIVIOの最小回転半径は、わずか4.5m(スーパーチャージャー車は4.9m)。パワーステアリング付ならいっそう軽快に走り回れます。

しっかり止まる性能も確保。全車に、フロント・ディスクブレーキを装備。

確かなブレーキ性能が得られるディスクブレーキを前輪に装備しました。ブレーキを踏む力を軽くする大径6インチのブレーキ倍力装置付きです。また、例え1輪にトラブルが発生した場合でも、ブレーキ力を確保する2系統配管を採用。きわめて信頼性の高いブレーキシステムとしています。

見えないところまでハイクオリティです。高剛性モノコックボディ。

VIVIOに乗ると、なんとなくボディがしっかりしているな、と感じるはず。その秘密はボディ剛性の高さにあります。ボディは、エンジンやサスペンションを始め、すべてのパーツが取り付けられるクルマの基本骨格。そして、乗る人からちばん品質感を実感する部分。また、万一の衝突の際には、ボディが衝撃を十分に吸収しなければなりません。だからこそスバルはしっかりとしたボディづくりを力を注ぎました。また、いつまでも乗り続けていただくために、サビに強い防錆鋼板を多用したり、入念な防錆処理を行っています。



4WDならスバル。これだけいえば十分かもしれません。
どんな道でも、安心・かんたんフルタイム4WD+ECVT。

誰にでも、たのしい走り。フルタイム4WD+スーパーオートマチックECVT

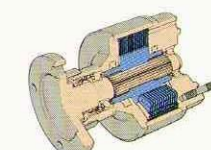
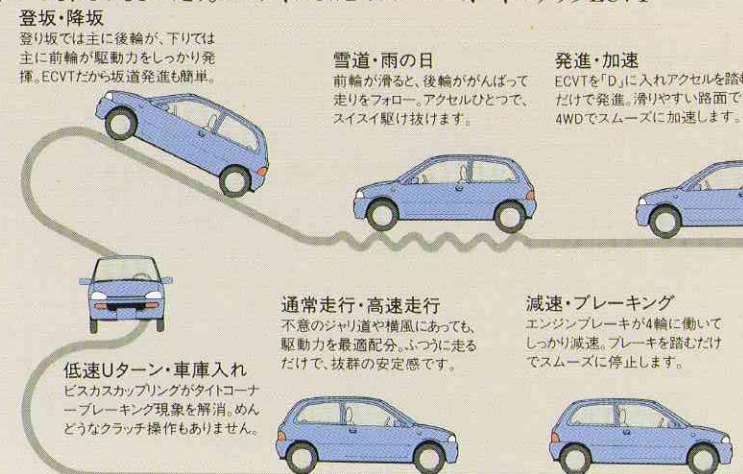

ILLUST:ビスカスカップリング

より確かな安心感を誰にでも。信頼のスバル4WDシステム。

4WDは、4つのタイヤすべてにエンジンのパワーを伝え、路面をしっかりグリップするシステム。雪道など、2WDでは走るのが困難な滑りやすい道でも、なんなく走ることができます。そのうえ、雨の日や横風の強い高速道路でもすぐれた走行安定性を発揮します。スバルは、この「安心メカ=4WD」を日本でいち早く乗用車に取り入れ、常に4WDのリーダーとして育ててきました。雪道でも安心、とにかく簡単。フルタイム4WD+スーパーオートマチックECVT。

ビスカス式フルタイム4WDは、特別な操作がなくて簡単に4WDの威力が引き出せるメカ。前輪が滑り始めると、ビスカスカップリングの働きで、後輪がより大きな駆動力を発揮し路面をしっかりグリップ。後輪が滑れば前輪がすかさずフォロー。路面状態に応じて、駆動力を最適にコントロールするため、雪道のような滑りやすい道でも安定感あふれる走りが得られます。VIVIOはこのフルタイム4WDとスーパーオートマチックECVTを組み合わせたので、4WDのたのしい走りをイージードライブで味わえます。*RX-R 4WD(45MT)フルタイム4WD。

ワンタッチで4WDに早変わり、セレクトイブ4WD。

シフトノブ上の赤いボタンを押すだけで、素早く4WDになるのがセレクトイブ4WD。スバルが大切に育ててきた、シンプルで信頼性の高い4WDメカニズムです。



**おもいきりスポーツするVIVIOです。
スーパーチャージャー。**

VIVIOが持つもうひとつの顔、それがスーパーチャージャー。
その走りは、とにかく切れ味抜群。走り出せば
ミニスポーツならではの楽しさと、ミニを超えた満足感が待っています。
RX-RとGX。これがいま、いちばん新しい高性能です。

とびきりの高性能がギュッとつまっています。

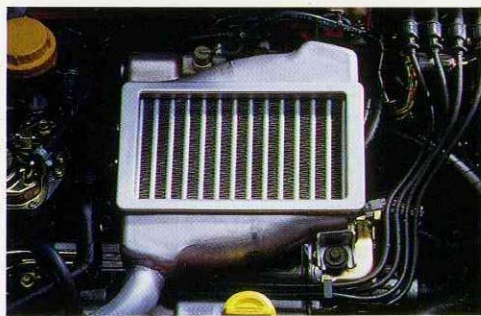

DOHC 16valve SUPER CHARGER

RX-Rは、DOHC16バルブ・スーパーチャージャー。これはもう、リアルスポーツ・マシーン。

ドライバーのハートに直結したような痛快なレスポンス。RX-Rは「これが本物のミニスポーツなんだ」と実感させてくれる「マシーン」です。エンジンは回すたびに満ちた4気筒DOHC16バルブEMPi。スーパーチャージャーによって、圧倒的なハイパワーと低回転からの豊かなトルクを両立させています。アクセルを踏み込めば、専用チューニングされたエキゾーストサウンドの快音とともに、目の覚めるような加速が始まります。

サスペンションも、タイヤも、そしてシートまでも。RX-Rは、すべてをスポーツ・チューニング。

●ハンドリングに徹底してこだわった、RX-R専用チューニングの4輪独立ストラット・サスペンション。

●155/60 R13の高性能ラジアルタイヤ「ボテンザ」、4WDは

155/65 R13「ミシュラン」。アルミホイールも装備。

●ハードなブレーキングにも安定した制動力を発揮する、フロント・ベンチレーテッド・ディスクブレーキ。

●よりハイレベルな安全性を生む、ABS=4輪アンチロックブレーキ（メーカー装着オプション）。

●あらゆる路面でハイパフォーマンスを楽しむために。ビスカス式フルタイム4WD（4WD車）。

●操る喜びを重視した5速マニュアルミッション。

●鮮烈なカラーリングのスポーツバケットシート、本革巻ステアリングホイール&シフトノブ、スポーツペダル。

●エアダム一体バンパー、サイド&リヤスポイラー（3ドアセダン）、大径フォグランプを装備したスポーティ・フォルム。

GXは、SOHCスーパーチャージャー+ECVT搭載。大人の速さを提案する、オートマチック・ミニスポーツ。

ずば抜けて速くスポーティなのに、ドライバーは、いともたやすく快適そうに走りを楽しんでいる……それが、スーパーオートマチックECVTとスーパーチャージャーエンジンを組み合わせたGXの走りのイメージ。速さと快適さの両立を求めたその走りも、テイストも、RX-Rとはひと味ちがう大人の感覚です。また、上質なセダンとしての使いやすさを持つ5ドアセダンも設定。シティランからハイウェイクルーズまで、ミニのレベルを超えた心地よさを提案します。

GXは、エアコン標準装備。走りも、快適さを重視したアメニティ・スポーツチューニングです。

●低速トルクを強化したECVT専用チューンのSOHCスーパーチャージャーエンジン。パワーも64psと強力。

●スポーティなハンドリングと快適な乗り心地を両立。

GX専用チューンの4輪独立ストラット・サスペンション。

●オールラウンドな高性能を発揮する155/65 R13ラジアルタイヤ「ミシュラン」+アルミホイール。

●安定した制動力を発揮する、フロント・ベンチレーテッド・ディスクブレーキ。

●雪道からハイウェイまで、走行安定性を格段にレベルアップする、ビスカス式フルタイム4WD（4WD車）。

- スポーティななか、個性的なアーバンテイストを盛り込んだインテリア・デザイン。
- エアコン、パワーウィンドウ、カセットステレオ（5ドアセダン）など快適アイテムを標準装備。
- ワンタッチでオープンエア・ドライブ。電動チルト&スライドガラスサンルーフ（3ドアセダン2WDにメーカー装着オプション）。※92年6月発売
- エアダム一体バンパー、サイド&リヤスポイラー（3ドアセダン）、大径フォグランプを装備したスポーティ・フォルム。

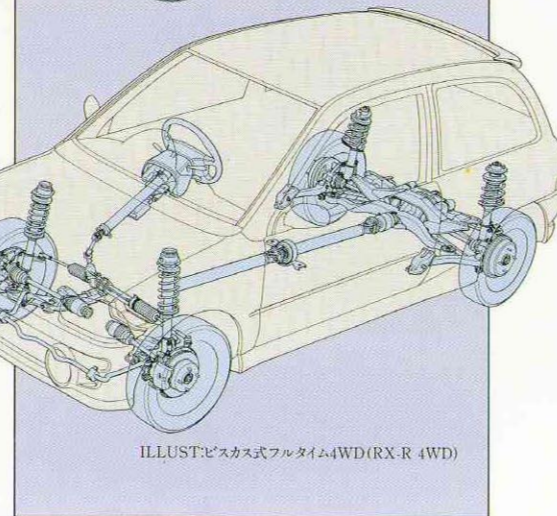
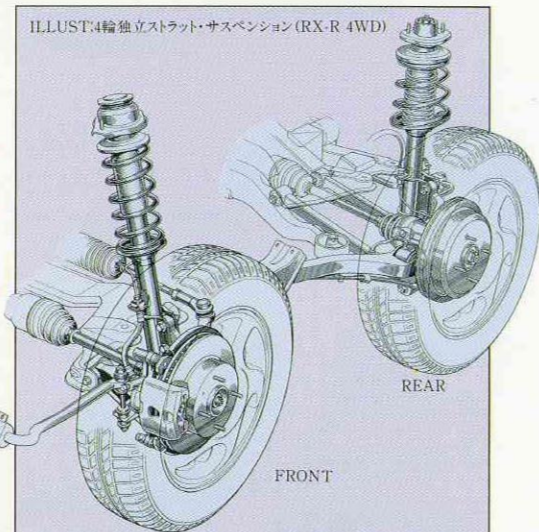
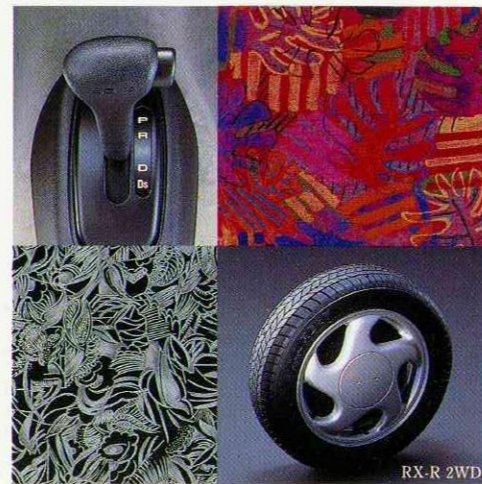

PHOTO:RX-R オーディオはディーラー装着オプション



PHOTO:RX-R



スポーツ心をカタチにした、スーパーチャージャー車専用アイテム。PHOTO:4点ともRX-R



GXはオフブラックを基調にした、アーバンテイストのインテリア。PHOTO:3ドアセダンGX

3door sedan

ex (エックス)
2WD
ECVT・5MT

SRSエアバッグ標準装備。安心感もひとときの、セイフティ&ヨーロッパトラッドミニ。



PHOTO:ラベンダーミスト・メタリック



主要装備●電動リモコンドアミラー●タコメーター●アナログ時計●エアコン●パワーステアリング●パワーウィンドウ●AM/FMカセットステレオ●集中ドアロック●ハイサポートフロントシート●リヤラゲッジシエルフ●SRSエアバッグ●リヤ3点式ELRシートベルト●ハイマウントストップランプ●ABS=4輪アンチロックブレーキ
◎はメーカー装着オプション

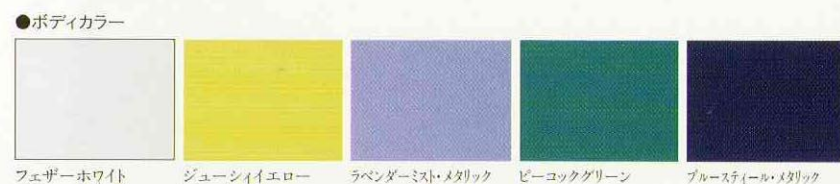

3door sedan

em (エム)
2WD/4WD
ECVT・5MT

パワステからパワーウィンドウまで、快適アイテムがみんなそろったカジュアルミニ。



PHOTO:2WD ビーコックグリーン



主要装備●電動リモコンドアミラー●リヤワイパー●フルホイールキャップ●アナログ時計●エアコン●パワーステアリング●パワーウィンドウ●AM/FMカセットステレオ●フロントシートベルトショルダーアジャスター●ハイマウントストップランプ●電動チルト&スライドガラスサンルーフ●運転席ハイトアジャスター(セット)
◎は2WD車にメーカー装着オプション *フルホイールキャップは2WD車と4WD車では形状が異なります。



3door sedan

el (エル)
2WD
ECVT・5MT

うれしいエアコン、カセットステレオ。街をきれいに駆け抜けるアクティブミニ。



PHOTO:ブルースティール・メタリック



主要装備●ブルーガラス●リヤウインドウデフォグガー●フルホイールキャップ●エアコン●AM/FMカセットステレオ●衝撃吸収パッド付ウレタンステアリングホイール●フロントシートベルトショルダーアジャスター●パワーステアリング
◎はメーカー装着オプション

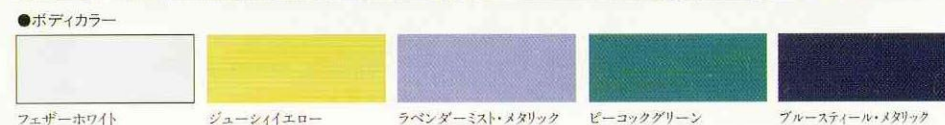

3door sedan

ef (エフ)
2WD/4WD
ECVT・5MT

エアコン標準装備。すっきり、さわやかな、シティ派ベーシックミニ。



PHOTO:2WD フェザーホワイト



主要装備●リヤワイパー(4WD車)●リヤウインドウデフォグガー●エアコン●電子チューニングAMラジオ●衝撃吸収パッド付ウレタンステアリングホイール●フロントシート一体シートベルトアンカー●サイドアビーム●カラードバンパー&ドアミラー●パワーステアリング(4WD車)
◎はメーカー装着オプション



2WD車は92年6月発売。

3door Van ef (エフ) 2WD ECVT・5MT 4WD 5MT

バックドアもラゲッジルームも広びろ。エアコン付の、キビキビ・コマーシャルバン。



PHOTO:2WD ブルースティール・メタリック



主要装備●リヤワイパー(4WD車)●リヤウインドウデフォグガー●エアコン●電子チューニングAMラジオ●フロントシート一体シートベルトアンカー●サイドアビーム●カラードバンパー&ドアミラー●パワーステアリング
◎はメーカー装着オプション



5door sedan

es (エス)
2WD
ECVT・5MT

上質なインテリアに充実の装備。すべてにゆとりの、ハイグレード5ドアセダン。



PHOTO:ブルースティール・メタリック

主要装備●電動リモコンドアミラー●ブルーガラス●タコメーター●アナログ時計●チルトステアリング●エアコン●パワーステアリング●パワーウィンドウ●AM/FMカセットステレオ●集中ドアロック●ハイサポートフロントシート●運転席ハイトアジャスター●スプリットバックリヤシート●リヤシートヒロー●リヤラゲッジシエル●リヤ3点式ELRシートベルト●フルトリム内装●ハイマウントストップランプ●SRSエアバッグ
◎はメーカー装着オプション

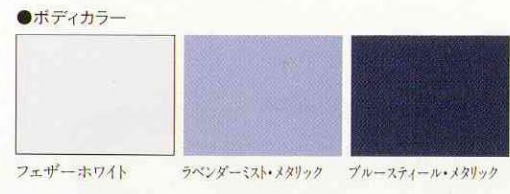

5door sedan

em (エム)
2WD/4WD
ECVT・5MT

パワステ、エアコン、カセットなど快適アイテムをフル装備。アメニティ5ドアセダン。



PHOTO:4WD ジューシイエロー

主要装備●電動リモコンドアミラー●ブルーガラス●リヤワイパー●フルホイールキャップ●アナログ時計●エアコン●パワーステアリング●パワーウィンドウ●AM/FMカセットステレオ●フロントシート一体シートベルトアンカー●サイドアビーム●カラードバンパー & ドアミラー◎パワーステアリング(4WD車)
*フルホイールキャップは2WD車と4WD車では形状が異なります

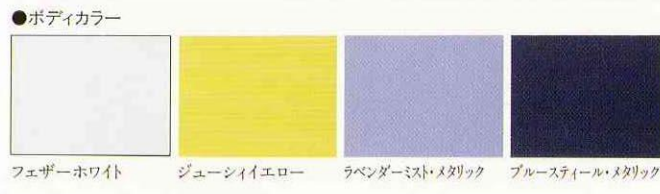

5door sedan

el (エル)
2WD
ECVT・5MT

エアコン、カセット標準装備。フットワークもかるやかな、軽快5ドアセダン。



PHOTO:ラベンダーミスト・メタリック

主要装備●ブルーガラス●リヤウィンドウデフォグガー●フルホイールキャップ●エアコン●AM/FMカセットステレオ●衝撃吸収パッド付ウレタンステアリングホイール●フロントシートベルトショルダーアジャスター◎パワーステアリング
◎はメーカー装着オプション



5door sedan

ef (エフ)
2WD/4WD
ECVT・5MT

ハイレベルな基本性能にエアコンをプラス。充実のエコミー5ドアセダン。



PHOTO:4WD フェザーホワイト

主要装備●リヤワイパー(4WD車)●リヤウィンドウデフォグガー●エアコン●電子チューニングAMラジオ●衝撃吸収パッド付ウレタンステアリングホイール●フロントシート一体シートベルトアンカー●サイドアビーム●カラードバンパー & ドアミラー◎パワーステアリング(4WD車)
◎はメーカー装着オプション



3door sedan SUPER CHARGER

RX-R
2WD/4WD
5MT

DOHC16バルブ・スーパーチャージャー搭載。リアルスポーツマシーン。



PHOTO:2WD ビュアブラック・メタリック



主要装備 ●ハロゲンフォグランプ ●サイド&リヤスポイラー (LEDハイマウントストップランプ内蔵) ●アルミホイール ●ルーフアンテナ ●チルトステアリング ●本革巻ステアリングホイール&シフトノブ ●スポーツペダル ●パワーステアリング ●パワーウィンドウ ●スポーツバックシート ●155/60R13ラジアルタイヤ*ボテンザRE87* (2WD)、155/65R13ラジアルタイヤ*ミシュランMXT* ●エアコン ●ABS=4輪アンチロックブレーキ+エアコン(セット)
◎はメーカー装着オプション



3door sedan SUPER CHARGER

GX
2WD/4WD
ECVT

スーパーチャージャー+ECVT搭載。オートマチック・ミニスポーツ。



PHOTO:2WD ラベンダーミスト・メタリック



主要装備 ●ハロゲンフォグランプ ●サイド&リヤスポイラー (LEDハイマウントストップランプ内蔵) ●デュアルテールパイプ ●アルミホイール ●155/65R13ラジアルタイヤ*ミシュランMXT* ●チルトステアリング ●アナログ時計 ●エアコン ●パワーステアリング ●パワーウィンドウ ●ハイサポートフロントシート ●運転席ハイトアジャスター ●フルトリム内装 ●リヤラゲッジシェルフ ●リヤ3点式ELRシートベルト ●電動チルト&スライドガラスサンルーフ (92年6月発売)
◎は2WD車にメーカー装着オプション

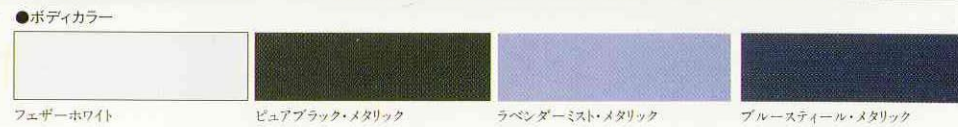

5door sedan SUPER CHARGER

GX
2WD
ECVT

セダンの余裕に、スーパーチャージャー+ECVTの走り。スポーティ5ドアセダン。



PHOTO:ブルースティール・メタリック



主要装備 ●ハロゲンフォグランプ ●デュアルテールパイプ ●アルミホイール ●155/65R13ラジアルタイヤ*ミシュランMXT* ●チルトステアリング ●アナログ時計 ●エアコン ●パワーステアリング ●パワーウィンドウ ●AM/FMカセットステレオ ●ハイサポートフロントシート ●運転席ハイトアジャスター ●リヤシートヒーター ●フルトリム内装 ●リヤラゲッジシェルフ ●リヤ3点式ELRシートベルト ●ハイマウントストップランプ



“ Elle est née pour voir
vous qui est brillante.
Toujours vivement
avec VIVIO ”

em-*o*

エム・ビィ

em-Piは、さわやか気分を大切にしたプリンセスバージョン。
ラベンダーのイメージカラー。やさしさに満ちたアメニティアイテムの数々。
さっそうと街を駆け抜ける、ちょっと特別なVIVIOです。



PHOTO: ラベンダーミスト・メタリック



肌にやさしい、UVガラス
(紫外線&熱線吸収)。



ハンドルさばきも軽やか、
パワーステアリング。

ボディとカラーコーディネートしたインテリア、オリジナルフロアマット。



いつでもグッドサウンド、
AM/FMカセットステレオ (CD対応機能付)。



より安心感を高める、
SRSエアバッグ (メーカー装着オプション)。

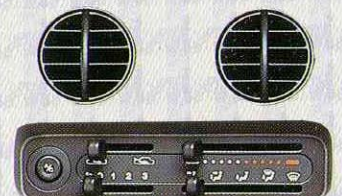

オールシーズン快適なドライブ、エアコン。

*em-Piについての詳しいことは、専用カタログをご覧ください。

スピードはひかえめに、安全はスバルの願い。シートベルトを締めて安全運転。



富士重工業株式会社

東京都新宿区西新宿1-7-2 スバルビル(〒160)

山内営業本部マーケティング推進部92K-10(92.3)©1992

軽四輪自動車にも保管場所が必要です。

●スバルのことならフリーダイヤル0120-052215